

**evosanitary**<sup>®</sup>

MANUAL DE UTILIZARE - HIDROFOR JET 100L  
USER MANUAL - HIDROFOR JET 100L  
MANUALE UTENTE - HIDROFOR JET 100L  
MANUAL DE USUARIO - HIDROFOR JET 100L  
FELHASZNÁLÓI ÚTMUTATÓ - HIDROFOR JET 100L  
ΕΓΧΕΙΡΙΔΙΟ ΧΡΗΣΗΣ - HIDROFOR JET 100L  
РЪКОВОДСТВО ЗА УПОТРЕБА - HIDROFOR JET 100L  
BENUTZERHANDBUCH - HIDROFOR JET 100L  
MANUEL D'UTILISATION - HIDROFOR JET 100L  
MANUAL DO USUÁRIO - HIDROFOR JET 100L



## Specificatii tehnice

<b>Cod produs</b>	<b>676706</b>	<b>674901</b>
Putere nominala	750 W	
Tensiune / Frecventa	230 V / 50 Hz	
Capacitate rezervor	36 L	50 L
Presiune membrana elastica rezervor	1.5 bar	
Limite ajustare presostat	1.4-2.8 bar	
Debit maxim	45 L/ min	
Temperatura maxima lichid pompat	35°C	
Adancime maxima de aspiratie	9 m	
Inaltime maxima de pompare	45 m	
Racorduri intrare / iesire	1"	
Tip motor	Cu ventilatie fortata	
Clasa izolatie termica	F	
Grad protectie	IP54	
Protectie la suprasarcina	Termica, cu resetare automata	
Material corp pompa	Fonta	
Material rezervor	Otel	
Nivel de zgomot	LwA=84 dB(A)	
Masa neta	21,3 kg	23,5 kg

**Va multumim pentru achizitionarea acestui produs EVOSANITARY, fabricat conform celor mai inalte standarde de siguranta si de functionare.**



**Avertizare! Pentru siguranta dumneavoastra cititi cu atentie acest manual si instructiunile generale de siguranta inaintea utilizarii echipamentului. Nerespectarea acestor reguli poate avea ca rezultat producerea electrocutarilor, a incendiilor si/sau a ranirilor personale.**

## **Masuri de siguranta generale pentru uneltele electrice**

### **Masuri de siguranta a echipamentului in exploatare**



**ATENTIE! Verificati intotdeauna ca tensiunea de alimentare sa corespunda cu cea inscrisa pe placuta produsului.**

- Nu rasuciti cablul electric de alimentare al hidroforului
- Nu transportati hidroforul tinandu-l de cablul electric si nu trageți de cablul electric pentru a-l scoate din priza.
- Tineti cablul electric de alimentare al hidroforului la distanta fata de sursele de caldura, de petele de ulei, de grasimi, de obiectele ascutite.
- Verificati stecherul si cablul electric in mod regulat si in caz de deteriorare a acestora apelati la un electrician autorizat.



- Utilizati numai prize cu impamantare care functioneaza corespunzator, conform normelor in vigoare.
- Nu suprasolicitati hidroforul! El poate fi folosit in conditii de siguranta daca sunt respectati parametrii de exploatare care il caracterizeaza. Nu utilizati echipamentele electrice cu un alt scop fata de cel pentru care sunt destinate.
- Este interzis accesul persoanelor neautorizate sau a copiilor in zona de instalare a hidroforului

## **Masuri de siguranta specifice hidroforului**

- Utilizati hidroforul doar pentru transportul apei. Nu utilizati hidroforul pentru transportul lichidelor cu continut de substante explozive sau agresive chimic.
- Temperatura lichidului transportat nu trebuie sa depaseasca 35°C in functionare continua.
- Este interzisa functionarea hidroforului in gol.
- Instalarea trebuie realizata de catre personal autorizat.
- Asigurati-va ca hidroforul este ferit de apa (inundatii, stropiri etc.). Asigurati-va ca zona de instalare nu este inundabila.

### **Service**

- Repararea trebuie realizata numai de catre personal autorizat prin inlocuirea cu accesorii si piese de schimb originale pentru a se evita producerea accidentelor datorate reparatiilor necorespunzatoare.

## **Domeniu de utilizare.**

**Hidroforul este destinat uzului personal pentru pentru pomparea si distribuirea apei curate in instalatii casnice dupa cum urmeaza:**

- Pomparea si distributia apei in instalatii casnice cu functionare continua sau intermitenta.
- Irigatii la scara redusa.
- Golirea rezervoarelor sau bazinelor.

**NU ESTE PROIECTAT PENTRU UZ INDUSTRIAL.**



**ATENȚIE!** Hidroforul este proiectat și construit pentru pomparea și distribuția apei fără conținut de substanțe explozive, particule solide sau fibre, cu o densitate de  $1\text{kg/dm}^3$  ( $\pm 5\%$ ) și o vâscozitate cinematică de  $1\text{mm}^2/\text{s}$  ( $\pm 5\%$ ) sau a lichidelor non-agresive chimic.

## **Pregătirea pentru punerea în funcțiune**



**ATENȚIE!** ÎN CAZUL ÎN CARE APAR ZGOMOTE ANORMALE ÎN FUNCȚIONARE OPRITI IMEDIAT UNEALTA ȘI ADRESAȚI-VA UNUI SERVICE AUTORIZAT PENTRU CONSTATARI ȘI REPARAȚII.



**ATENȚIE!** Dacă există o conductă de aspirație, pot trece câteva minute de la pornirea pompei până ce este livrată apă. Această perioadă depinde de lungimea și diametrul conductei de aspirație

### **Verificarea hidroforului înainte de instalare:**

- Verificați dacă ambalajul nu prezintă zone deteriorate sau urme de lovituri puternice; dacă acestea sunt evidente semnalati-le persoanei responsabile cu livrarea.
- Poziționați hidroforul pe o suprafață plană cât mai aproape de sursa de apă.
- Respectați distanțele minime față de pereți astfel încât să permită funcționarea și realizarea operațiilor de întreținere în condiții de siguranță.
- Asigurați-vă că spațiul în care este instalat hidroforul nu este inundabil.

### **Zona de lucru:**

Înainte de instalarea sorbului în poziția de lucru asigurați-vă că nu există nisip sau sedimente solide. În cazul existenței acestora curățați foarte bine amplasamentul sorbului.

- Hidroforul funcționează în poziție orizontală.
- Este foarte important ca nivelul apei să nu coboare niciodată sub sorbul pompei.
- **PERICOL DE ÎNGHET!** În situația în care pompa rămâne inactivă la temperaturi sub  $0^{\circ}\text{C}$ , asigurați-vă că nu există apă reziduală care poate îngheța și prin urmare poate distruge componentele hidroforului

### **Conexiune hidraulică:**

- Montați hidroforul într-un cămin săpat în apropierea putului. Căminul va fi realizat astfel încât să asigure protejerea împotriva inundațiilor, înghețului și de asemenea să asigure o bună aerisire cu scopul de a evita formarea condensului.
- Utilizați țevi cu diametrul corespunzător dotate cu racorduri filetate și insurubați-le pe stuturile de aspirație și refulare ale electropompei.
- Verificați dacă țevile sunt ferm fixate astfel încât greutatea lor să nu deterioreze corpul pompei.
- Traseul țevilor de apă nu se va executa peste partea superioară a motorului electric sau a presostatului deoarece riscați deteriorarea acestora.

### **Pe conducta de aspirație se vor monta obligatoriu:**

- Un sorb cu supapă de sens în capatul introdus în put sau

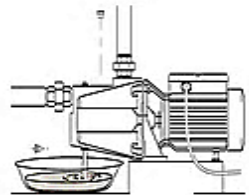

- O supapa de siguranta pe traseul horizontal al conductei, langa pompa.

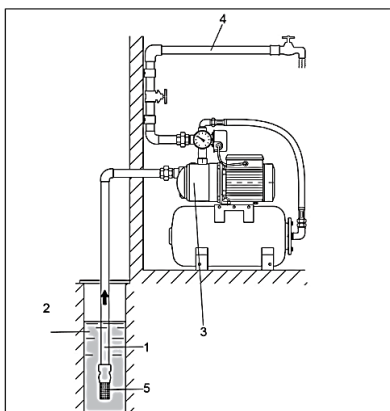

**Montaj hidrofor – put**  
**1 – Conducta Aspiratie**  
**2 - Put**  
**3 – Hidrofor**  
**4 – Conducta refulare**  
**5 - Sorb**

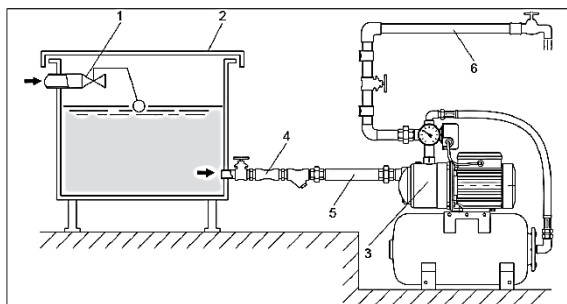

**Montaj hidrofor – vas tampon**  
**1 - Robinet plutitor**  
**2 – Vas tampon**  
**3 – Hidrofor**  
**4 – Supapa de sens**  
**5 – Conducta de aspiratie**  
**6 – Conducta de refulare**

### Conexiune electrica

- Este recomandata conectarea pompei la un circuit electric cu impamantare dedicat.
- Aceste hidrofoare cu motoare monofazate sunt dotate cu protectie termica si se conecteaza direct la retea prin cablul de alimentare furnizat



**ATENTIE!** In cazul supraincalzirii motorului hidroforul se opreste automat. Dupa racire va porni din nou in mod automat, fara a fi necesara nici o interventie

### Pornirea hidroforului



**ATENTIE!** Nu porniți hidroforul până când pompa nu a fost umplută cu lichid.

- Prin orificiul de refulare din partea superioara se toarna apa curata in pompa si in conducta de aspiratie pana cand apa curge din electropompa.
- Se strange tubulatura de refulare.
- Se alimenteaza electric pompa si se apasa pe intrerupatorul de pornire aflat pe panoul de comanda lateral
- Daca pompa livreaza apa inseamna ca amorsarea a reusit. In caz contrar se reliau operatiunile de amorsare.
- Verificati daca sunt pierderi/scurgeri pe circuitul hidraulic.
- Asigurati-va ca pompa nu vibreaza anormal, nu are un nivel de zgomot ridicat si nu are variatii de presiune si curent absorbit.
- Verificati presiunea aerului din vasul de expansiune cu un manometru (1,5-1,6 bar) inainte de

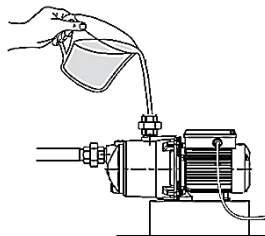

amorsare. Presiunea aerului din vasul de expansiune se va verifica periodic (o data la 2-4 luni) pentru a preveni deteriorarea membranei.

- Asteptati cateva minute pana cand amorsarea este completa si apa care curge pe robinetul instalatiei nu mai contine bule de aer.
- Inchideti toate robinetele si lasati hidroforul sa functioneze pana la presiunea de oprire automata (la atingerea acesteia, presostatul va decupla pompa de la alimentarea cu energie electrica).

## Caracteristica H (m col H<sub>2</sub>O) – Q (l/ min) a pompei JET 100 L

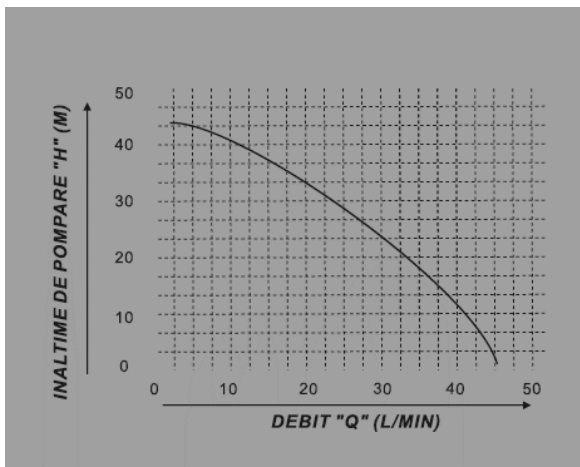

## Curatare si intretinere



**ATENTIE!** Inainte de orice interventie asupra echipamentului, deconectati alimentarea cu energie electrica de la retea.

### Curatare

- Pastrati curata zona de ventilatie a carcasei pentru a preveni supraincalzirea motorului si scaderea performantelor pompei
- NU utilizati solventi (ca de exemplu: petrol si derivati, alcool) intrucat acestia pot deteriora partile din plastic.

### Intretinere

La fiecare 6 luni este necesara o inspectie amanuntita a produsului. Componentele interne, in special garniturile și etansarile mecanice trebuie inspectate si inlocuite daca este necesar. Daca este cazul, componentele interne trebuie curatate si relubrifiate.

Apelati la un punct de service autorizat pentru efectuarea intretinerii periodice.



Acest produs este un echipament electric și electronic (EEE). În conformitate cu Directiva 2012/19/UE privind deșeurile de echipamente electrice și electronice (DEEE), acest produs nu trebuie eliminat împreună cu deșeurile municipale nesortate. Eliminarea necorespunzătoare poate avea efecte negative asupra mediului și sănătății umane din cauza substanțelor potențial periculoase conținute. La sfârșitul duratei de viață, produsul trebuie predat unui punct de colectare autorizat pentru reciclarea echipamentelor electrice și electronice, în conformitate cu legislația aplicabilă și cu cerințele naționale privind gestionarea deșeurilor.

## Technical specifications

<b>Product code</b>	<b>676706</b>	<b>674901</b>
Nominal power	750W	
Voltage / Frequency	230V / 50Hz	
Tank capacity	36 L	50L
Tank elastic membrane pressure	1.5 bar	
Pressure switch adjustment limits	1.4-2.8 bar	
Maximum flow rate	45 L/min	
Maximum pumped liquid temperature	35°C	
Maximum suction depth	9 m	
Maximum pumping height	45 m	
Input / output connections	1"	
Engine type	With forced ventilation	
Thermal insulation class	F	
Protection level	IP54	
Overload protection	Thermal, with automatic reset	
Pump body material	Cast iron	
Tank material	Steel	
Noise level	LwA=84 dB(A)	
Net weight	21.3 kg	23.5 kg

**Thank you for purchasing this EVOSANITARY product, manufactured to the highest safety and performance standards.**



**Warning ! For your safety, carefully read this manual and the general safety instructions before using the equipment. Failure to follow these rules may result in electric shock, fire and/or personal injury.**

## General safety precautions for power tools

### Safety measures for equipment in operation



**WARNING! Always check that the supply voltage corresponds to that indicated on the product nameplate.**

- Do not twist the water pump's electrical power cable.
- Do not carry the water pump by holding it by the electrical cord and do not pull on the electrical cord to unplug it.
- Keep the water pump's power cable away from heat sources, oil stains, grease, and sharp

objects.

- Check the plug and electrical cable regularly and in case of damage, contact an authorized electrician.



- Only use properly functioning earthed sockets, in accordance with current regulations.

- Do not overload the water pump! It can be used safely if the operating parameters that characterize it are respected. Do not use electrical equipment for a purpose other than that for which it is intended.
- Access of unauthorized persons or children to the installation area of the water pump is prohibited.

### **measures specific to the water pump**

- Use the water pump only for transporting water. Do not use the water pump for transporting liquids containing explosive or chemically aggressive substances.
- The temperature of the transported liquid must not exceed 35 ° C in continuous operation.
- It is forbidden to operate the water pump empty.
- Installation must be carried out by authorized personnel.
- Make sure the water pump is protected from water (floods, splashes, etc.). Make sure the installation area is not floodable.

### **servicing**

- Repairs must be carried out only by authorized personnel by replacing with original accessories and spare parts to avoid accidents due to improper repairs.

### **Field of use**

**The water pump is intended for personal use for pumping and distributing clean water in domestic installations as follows:**

- Pumping and distribution of water in domestic installations with continuous or intermittent operation.
- Small-scale irrigation.
- Emptying tanks or basins.

**NOT DESIGNED FOR INDUSTRIAL USE .**



**ATTENTION! The booster pump is designed and built for pumping and distributing water without explosive substances, solid particles or fibers, with a density of 1kg/dm<sup>3</sup> (±5%) and a kinematic viscosity of 1mm<sup>2</sup>/s (±5%) or chemically non-aggressive liquids.**

### **Preparation for commissioning**



**ATTENTION! IF ABNORMAL NOISES OCCUR DURING OPERATION, STOP THE TOOL IMMEDIATELY AND CONTACT AN AUTHORIZED SERVICE FOR INSPECTION AND REPAIRS.**



**ATTENTION! If there is a suction pipe, it may take a few minutes after the pump is started until water is delivered. This period depends on the length and diameter of the suction pipe.**

### **Checking the water pump before installation:**

- Check that the packaging does not show any damaged areas or signs of heavy impact; if these are evident, report them to the person responsible for the delivery.
- Position the water pump on a flat surface as close to the water source as possible.
- Respect the minimum distances from walls to allow safe operation and maintenance

operations.

- Make sure that the space where the water pump is installed is not floodable.

**Work area:**

Before installing the siphon in the working position, make sure that there is no sand or solid sediment. If there is, clean the siphon location very well.

- The water pump operates in a horizontal position.
- It is very important that the water level never drops below the pump suction.
- **FREEZE DANGER !** If the pump remains inactive at temperatures below 0°C, make sure that there is no residual water that could freeze and therefore destroy the components of the booster pump.

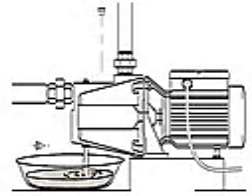

**Hydraulic connection:**

- Install the water pump in a pit dug near the well. The pit will be designed to provide protection against flooding, frost and also to ensure good ventilation in order to avoid the formation of condensation.
- Use pipes of the appropriate diameter equipped with threaded connections and screw them onto the suction and discharge nozzles of the electric pump.
- Check that the pipes are firmly fixed so that their weight does not damage the pump body.
- The water pipes should not be routed over the top of the electric motor or pressure switch because you risk damaging them.

**The following must be installed on the suction pipe:**

- A siphon with a check valve at the end inserted into the well or
- A safety valve on the horizontal pipe route, near the pump.

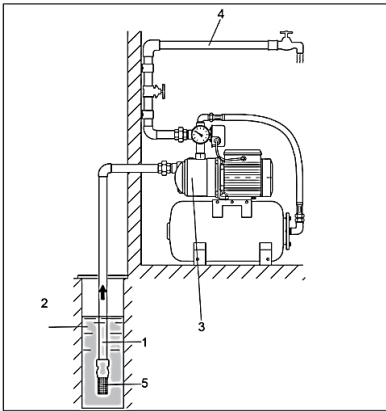

**Installation of water pump – well**

- 1 – Suction Pipe
- 2 – Well
- 3 – Water pump
- 4 – Discharge pipe
- 5 - Sorbian

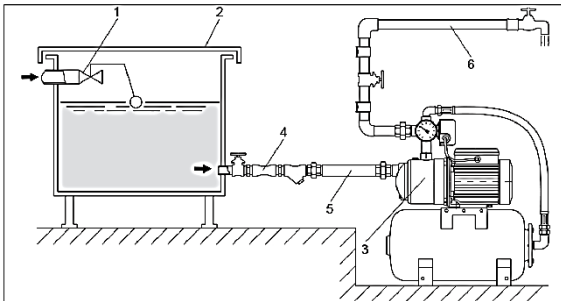

**Hydrophore assembly - buffer vessel**

- 1 - Float valve
- 2 – Buffer tank
- 3 – Water pump
- 4 – Check valve
- 5 – Suction pipe
- 6 – Discharge pipe

### Electrical connection

- It is recommended to connect the pump to a dedicated grounded electrical circuit.
- These water pumps with single-phase motors are equipped with thermal protection and connect directly to the network via the power cable provided.



**ATTENTION! In case of motor overheating, the water pump stops automatically. After cooling down, it will start again automatically, without any intervention being required.**

### Starting the water pump



**CAUTION! Do not turn on the water pump until the pump has been filled with liquid**

- Through the discharge hole on the top, pour clean water into the pump and into the suction pipe until water flows from the electric pump.
- The discharge piping is tightened.
- Power the pump and press the start switch located on the side control panel.
- If the pump delivers water, it means that priming was successful. Otherwise, the priming operations are resumed.
- Check for any losses/leaks in the hydraulic circuit.
- Make sure that the pump does not vibrate abnormally, does not have a high noise level and does not have variations in pressure and absorbed current.
- Check the air pressure in the expansion tank with a pressure gauge (1.5-1.6 bar) before priming. The air pressure in the expansion tank should be checked periodically (once every 2-4 months) to prevent damage to the membrane.
- Wait a few minutes until priming is complete and the water flowing from the installation tap no longer contains air bubbles.
- Close all taps and let the water pump run until the automatic shut-off pressure is reached (when it is reached, the pressure switch will disconnect the pump from the power supply).

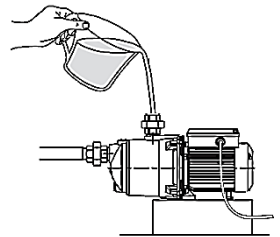

### Characteristic H (m col H<sub>2</sub>O) – Q (l/ min) of the JET 100 L pump

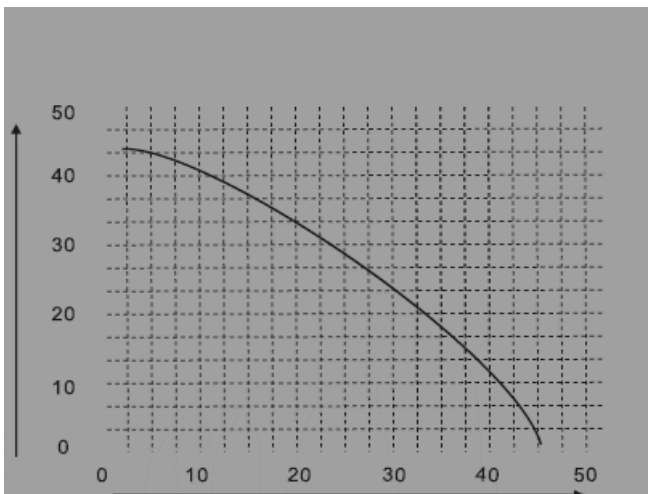

## **Cleaning and maintenance**



**WARNING!** Before any intervention on the equipment, disconnect the power supply from the mains.

### ***Cleaning***

- Keep the housing ventilation area clean to prevent motor overheating and reduced pump performance.
- DO NOT use solvents (such as petroleum and derivatives, alcohol) as they may damage the plastic parts.

### ***Maintenance***

A thorough inspection of the product is required every 6 months. Internal components, especially gaskets and mechanical seals, should be inspected and replaced if necessary. If necessary, internal components should be cleaned and relubricated.

Call an authorized service center for periodic maintenance.



This product is electrical and electronic equipment (EEE). In accordance with Directive 2012/19/EU on waste electrical and electronic equipment (WEEE), this product must not be disposed of with unsorted municipal waste. Improper disposal may have negative effects on the environment and human health due to the potentially hazardous substances it contains. At the end of its working life, the product must be handed over to an authorised collection point for the recycling of electrical and electronic equipment, in accordance with applicable legislation and national waste management requirements.

## Specifiche tecniche

<b>Codice prodotto</b>	<b>676706</b>	<b>674901</b>
Potenza nominale	750W	
Tensione / Frequenza	230 V / 50 Hz	
Capacità del serbatoio	36 L	50 litri
pressione della membrana elastica del serbatoio	1,5 bar	
limiti di regolazione del pressostato	1,4-2,8 bar	
Portata massima	45 L/min	
Temperatura massima del liquido pompato	35°C	
Profondità massima di aspirazione	9 m	
Altezza massima di pompaggio	45 m	
Conessioni di ingresso/uscita	1"	
Tipo di motore	Con ventilazione forzata	
classe di isolamento termico	F	
Livello di protezione	IP54	
Protezione da sovraccarico	Termico, con ripristino automatico	
Materiale del corpo pompa	Ghisa	
Materiale per serbatoi	Acciaio	
Livello di rumore	LwA=84 dB(A)	
Peso netto	21,3 kg	23,5 kg

**Grazie per aver acquistato questo prodotto EVOSANITARY, realizzato secondo i più elevati standard di sicurezza e prestazioni.**



**Attenzione ! Per la vostra sicurezza, leggete attentamente questo manuale e le istruzioni generali di sicurezza prima di utilizzare l'apparecchiatura. La mancata osservanza di queste regole può provocare scosse elettriche, incendi e/o lesioni personali.**

## Precauzioni generali di sicurezza per gli utensili elettrici

### Misure di sicurezza per le apparecchiature in funzione



**ATTENZIONE!** Verificare sempre che la tensione di alimentazione corrisponda a quella indicata sulla targhetta del prodotto.

- Non attorcigliare il cavo di alimentazione elettrica della pompa dell'acqua.
- Non trasportare la pompa dell'acqua tenendola per il cavo elettrico e non tirare il cavo

elettrico per scollegarla.

- Tenere il cavo di alimentazione della pompa dell'acqua lontano da fonti di calore, macchie d'olio, grasso e oggetti appuntiti.
- Controlla regolarmente la spina e il cavo elettrico e, in caso di danni, contatta un elettricista autorizzato.



- Utilizzare esclusivamente prese con messa a terra funzionanti, in conformità con le normative vigenti.

- Non sovraccaricare la pompa dell'acqua! Può essere utilizzata in sicurezza se si rispettano i parametri di funzionamento che la caratterizzano. Non utilizzare le apparecchiature elettriche per scopi diversi da quelli per cui sono state progettate.
- È vietato l'accesso di persone non autorizzate o minori all'area di installazione della pompa dell'acqua.

### **Misure di sicurezza specifiche per la pompa dell'acqua**

- Utilizzare la pompa dell'acqua esclusivamente per il trasporto di acqua. Non utilizzare la pompa dell'acqua per il trasporto di liquidi contenenti sostanze esplosive o chimicamente aggressive.
- Durante il funzionamento continuo, la temperatura del liquido trasportato non deve superare i 35 ° C.
- È vietato azionare la pompa dell'acqua a vuoto.
- L'installazione deve essere effettuata da personale autorizzato.
- Assicurarsi che la pompa dell'acqua sia protetta dall'acqua (allagamenti, schizzi, ecc.). Assicurarsi che l'area di installazione non sia soggetta ad allagamenti.

### **servizio**

- Le riparazioni devono essere eseguite esclusivamente da personale autorizzato, utilizzando accessori e ricambi originali, al fine di evitare incidenti dovuti a riparazioni improprie.

### **Campo di applicazione**

**La pompa dell'acqua è destinata all'uso personale per il pompaggio e la distribuzione di acqua pulita in impianti domestici come segue:**

- Pompaggio e distribuzione dell'acqua negli impianti domestici con funzionamento continuo o intermittente.
- Irrigazione su piccola scala.
- Svuotamento di serbatoi o vasche.

**NON PROGETTATO PER USO INDUSTRIALE .**



**ATTENZIONE! La pompa di sovralimentazione è progettata e costruita per il pompaggio e la distribuzione di acqua priva di sostanze esplosive, particelle solide o fibre, con una densità di 1 kg/dm<sup>3</sup> (±5%) e una viscosità cinematica di 1 mm<sup>2</sup>/s (±5%) o liquidi chimicamente non aggressivi.**

### **Preparazione per la messa in servizio**



**ATTENZIONE! SE DURANTE IL FUNZIONAMENTO SI VERIFICANO RUMORI ANOMALI, ARRESTARE IMMEDIATAMENTE L'UTENSILE E CONTATTARE UN CENTRO ASSISTENZA AUTORIZZATO PER CONTROLLO E RIPARAZIONE.**



**ATTENZIONE! Se è presente un tubo di aspirazione, potrebbero essere necessari alcuni minuti dopo l'avvio della pompa prima che venga erogata acqua. Questo periodo dipende dalla lunghezza e dal diametro del tubo di aspirazione.**

**Controllo della pompa dell'acqua prima dell'installazione:**

- Verificate che l'imballaggio non presenti danni o segni di urti significativi; in caso affermativo, segnalatelo al responsabile della consegna.
- Posizionare la pompa dell'acqua su una superficie piana il più vicino possibile alla fonte d'acqua.
- Rispettare le distanze minime dalle pareti per consentire operazioni di funzionamento e manutenzione in sicurezza.
- Assicuratevi che lo spazio in cui è installata la pompa dell'acqua non sia soggetto ad allagamenti.

#### **Area di lavoro:**

Prima di installare il sifone in posizione di lavoro, assicurarsi che non vi siano sabbia o sedimenti solidi. In caso contrario, pulire accuratamente la zona di installazione del sifone.

- La pompa dell'acqua funziona in posizione orizzontale.
- È fondamentale che il livello dell'acqua non scenda mai al di sotto della pressione di aspirazione della pompa.
- **PERICOLO DI CONGELAMENTO !** Se la pompa rimane inattiva a temperature inferiori a 0°C, assicurarsi che non vi sia acqua residua che potrebbe congelare e quindi danneggiare i componenti della pompa di sovralimentazione.

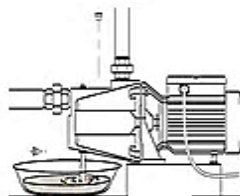

#### **Collegamento idraulico:**

- Installare la pompa dell'acqua in una fossa scavata vicino al pozzo. La fossa dovrà essere progettata in modo da proteggere da allagamenti e gelo, garantendo al contempo una buona ventilazione per evitare la formazione di condensa.
- Utilizzare tubi del diametro appropriato, dotati di raccordi filettati, e avvitarli agli ugelli di aspirazione e mandata della pompa elettrica.
- Verificate che i tubi siano fissati saldamente in modo che il loro peso non danneggi il corpo della pompa.
- I tubi dell'acqua non devono essere fatti passare sopra il motore elettrico o il pressostato, perché si rischia di danneggiarli.

#### **Sul tubo di aspirazione devono essere installati i seguenti componenti:**

- **Un sifone con una valvola di non ritorno all'estremità inserita nel pozzo o**
- **Una valvola di sicurezza sulla tubazione orizzontale, in prossimità della pompa.**

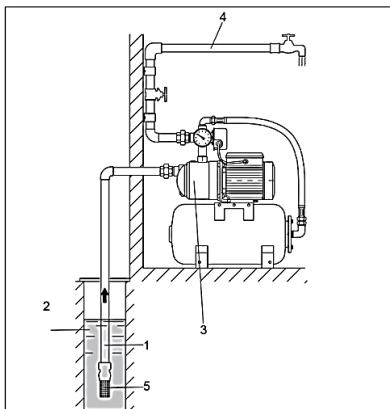

#### **Installazione della pompa dell'acqua – pozzo**

- 1 – Tubo di aspirazione**
- 2- Bene**
- 3 – Pompa dell'acqua**
- 4 – Tubo di scarico**
- 5 - Soriano**

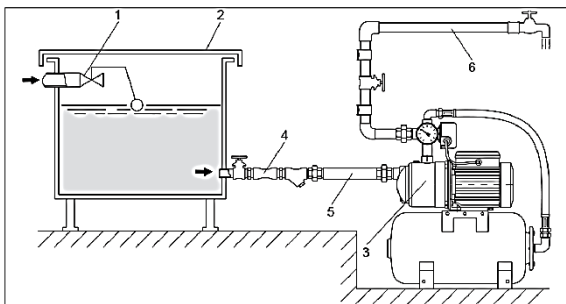

### Assemblaggio dell'idroforo -

- recipiente tampone
- 1 - Valvola a galleggiante
  - 2 - Serbatoio tampone
  - 3 - Pompa dell'acqua
  - 4 - Valvola di ritegno
  - 5 - Tubo di aspirazione
  - 6 - Tubo di scarico

### Collegamenti elettrici

- Si raccomanda di collegare la pompa a un circuito elettrico dedicato con messa a terra.
- Queste pompe dell'acqua con motori monofase sono dotate di protezione termica e si collegano direttamente alla rete tramite il cavo di alimentazione in dotazione.



**ATTENZIONE!** In caso di surriscaldamento del motore, la pompa dell'acqua si arresta automaticamente. Dopo essersi raffreddata, si riavvierà automaticamente, senza bisogno di alcun intervento.

### Avvio della pompa dell'acqua



**ATTENZIONE!** Non accendere la pompa dell'acqua finché non è stata riempita di liquido .

- Versare acqua pulita nella pompa e nel tubo di aspirazione attraverso il foro di scarico superiore, fino a quando l'acqua non fuoriesce dalla pompa elettrica.
- La tubazione di scarico è serrata.
- Azionate la pompa e premete l'interruttore di avvio situato sul pannello di controllo laterale.
- Se la pompa eroga acqua, significa che l'adescamento è andato a buon fine. In caso contrario, le operazioni di adescamento vengono riprese.
- Verificare la presenza di eventuali perdite nel circuito idraulico.
- Assicurarsi che la pompa non vibri in modo anomalo, non sia rumorosa e non presenti variazioni di pressione e corrente assorbite.
- Prima dell'adescamento, verificare la pressione dell'aria nel vaso di espansione con un manometro (1,5-1,6 bar). La pressione dell'aria nel vaso di espansione deve essere controllata periodicamente (ogni 2-4 mesi) per evitare danni alla membrana.
- Attendere qualche minuto finché l'adescamento non sia completato e l'acqua che fuoriesce dal rubinetto di installazione non contenga più bolle d'aria.
- Chiudere tutti i rubinetti e lasciare che la pompa dell'acqua funzioni fino al raggiungimento della pressione di arresto automatico (una volta raggiunta, il pressostato disconetterà la pompa dall'alimentazione elettrica).

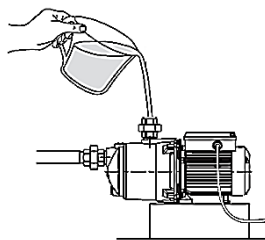

**Caratteristica H (m col H<sub>2</sub>O) – Q (l/min) della pompa JET 100 L**

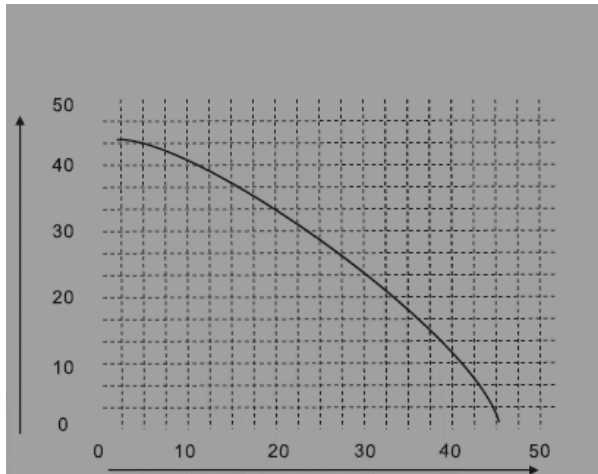

## **Pulizia e manutenzione**



**ATTENZIONE! Prima di intervenire sull'apparecchiatura, scollegare l'alimentazione dalla rete elettrica.**

### ***Pulizia***

- Mantenere pulita l'area di ventilazione dell'alloggiamento per evitare il surriscaldamento del motore e la riduzione delle prestazioni della pompa.
- **NON** utilizzare solventi (come petrolio e derivati, alcol) poiché potrebbero danneggiare le parti in plastica.

### ***Manutenzione***

Ogni 6 mesi è necessario effettuare un'ispezione approfondita del prodotto. I componenti interni, in particolare le guarnizioni e le tenute meccaniche, devono essere ispezionati e sostituiti se necessario. Qualora necessario, i componenti interni devono essere puliti e lubrificati nuovamente. Per la manutenzione periodica, rivolgersi a un centro di assistenza autorizzato.



Questo prodotto è un'apparecchiatura elettrica ed elettronica (AEE). In conformità alla Direttiva 2012/19/UE sui rifiuti di apparecchiature elettriche ed elettroniche (RAEE), questo prodotto non deve essere smaltito con i rifiuti urbani indifferenziati. Uno smaltimento improprio può avere effetti negativi sull'ambiente e sulla salute umana a causa delle sostanze potenzialmente pericolose che contiene. Al termine del suo ciclo di vita, il prodotto deve essere consegnato a un punto di raccolta autorizzato per il riciclaggio delle apparecchiature elettriche ed elettroniche, in conformità alla legislazione vigente e alle normative nazionali in materia di gestione dei rifiuti.

## Specifiche tecniche

<b>Codice prodotto</b>	<b>676706</b>	<b>674901</b>
Potenza nominale	750W	
Tensione / Frequenza	230 V / 50 Hz	
Capacità del serbatoio	36 L	50 litri
pressione della membrana elastica del serbatoio	1,5 bar	
limiti di regolazione del pressostato	1,4-2,8 bar	
Portata massima	45 L/min	
Temperatura massima del liquido pompato	35°C	
Profondità massima di aspirazione	9 m	
Altezza massima di pompaggio	45 m	
Conessioni di ingresso/uscita	1"	
Tipo di motore	Con ventilazione forzata	
classe di isolamento termico	F	
Livello di protezione	IP54	
Protezione da sovraccarico	Termico, con ripristino automatico	
Materiale del corpo pompa	Ghisa	
Materiale per serbatoi	Acciaio	
Livello di rumore	LwA=84 dB(A)	
Peso netto	21,3 kg	23,5 kg

**Grazie per aver acquistato questo prodotto EVOSANITARY, realizzato secondo i più elevati standard di sicurezza e prestazioni.**



**Attenzione ! Per la vostra sicurezza, leggete attentamente questo manuale e le istruzioni generali di sicurezza prima di utilizzare l'apparecchiatura. La mancata osservanza di queste regole può provocare scosse elettriche, incendi e/o lesioni personali.**

## Precauzioni generali di sicurezza per gli utensili elettrici

### Misure di sicurezza per le apparecchiature in funzione



**ATTENZIONE!** Verificare sempre che la tensione di alimentazione corrisponda a quella indicata sulla targhetta del prodotto.

- Non attorcigliare il cavo di alimentazione elettrica della pompa dell'acqua.
- Non trasportare la pompa dell'acqua tenendola per il cavo elettrico e non tirare il cavo

elettrico per scollegarla.

- Tenere il cavo di alimentazione della pompa dell'acqua lontano da fonti di calore, macchie d'olio, grasso e oggetti appuntiti.
- Controlla regolarmente la spina e il cavo elettrico e, in caso di danni, contatta un elettricista autorizzato.



- Utilizzare esclusivamente prese con messa a terra funzionanti, in conformità con le normative vigenti.

- Non sovraccaricare la pompa dell'acqua! Può essere utilizzata in sicurezza se si rispettano i parametri di funzionamento che la caratterizzano. Non utilizzare le apparecchiature elettriche per scopi diversi da quelli per cui sono state progettate.
- È vietato l'accesso di persone non autorizzate o minori all'area di installazione della pompa dell'acqua.

### **Misure di sicurezza specifiche per la pompa dell'acqua**

- Utilizzare la pompa dell'acqua esclusivamente per il trasporto di acqua. Non utilizzare la pompa dell'acqua per il trasporto di liquidi contenenti sostanze esplosive o chimicamente aggressive.
- Durante il funzionamento continuo, la temperatura del liquido trasportato non deve superare i 35 ° C.
- È vietato azionare la pompa dell'acqua a vuoto.
- L'installazione deve essere effettuata da personale autorizzato.
- Assicurarsi che la pompa dell'acqua sia protetta dall'acqua (allagamenti, schizzi, ecc.). Assicurarsi che l'area di installazione non sia soggetta ad allagamenti.

### **servizio**

- Le riparazioni devono essere eseguite esclusivamente da personale autorizzato, utilizzando accessori e ricambi originali, al fine di evitare incidenti dovuti a riparazioni improprie.

### **Campo di applicazione**

**La pompa dell'acqua è destinata all'uso personale per il pompaggio e la distribuzione di acqua pulita in impianti domestici come segue:**

- Pompaggio e distribuzione dell'acqua negli impianti domestici con funzionamento continuo o intermittente.
- Irrigazione su piccola scala.
- Svuotamento di serbatoi o vasche.

**NON PROGETTATO PER USO INDUSTRIALE .**



**ATTENZIONE! La pompa di sovralimentazione è progettata e costruita per il pompaggio e la distribuzione di acqua priva di sostanze esplosive, particelle solide o fibre, con una densità di 1 kg/dm<sup>3</sup> (±5%) e una viscosità cinematica di 1 mm<sup>2</sup>/s (±5%) o liquidi chimicamente non aggressivi.**

### **Preparazione per la messa in servizio**



**ATTENZIONE! SE DURANTE IL FUNZIONAMENTO SI VERIFICANO RUMORI ANOMALI, ARRESTARE IMMEDIATAMENTE L'UTENSILE E CONTATTARE UN CENTRO ASSISTENZA AUTORIZZATO PER CONTROLLO E RIPARAZIONE.**



**ATTENZIONE! Se è presente un tubo di aspirazione, potrebbero essere necessari alcuni minuti dopo l'avvio della pompa prima che venga erogata acqua. Questo periodo dipende dalla lunghezza e dal diametro del tubo di aspirazione.**

**Controllo della pompa dell'acqua prima dell'installazione:**

- Verificate che l'imballaggio non presenti danni o segni di urti significativi; in caso affermativo, segnalatelo al responsabile della consegna.
- Posizionare la pompa dell'acqua su una superficie piana il più vicino possibile alla fonte d'acqua.
- Rispettare le distanze minime dalle pareti per consentire operazioni di funzionamento e manutenzione in sicurezza.
- Assicuratevi che lo spazio in cui è installata la pompa dell'acqua non sia soggetto ad allagamenti.

#### **Area di lavoro:**

Prima di installare il sifone in posizione di lavoro, assicurarsi che non vi siano sabbia o sedimenti solidi. In caso contrario, pulire accuratamente la zona di installazione del sifone.

- La pompa dell'acqua funziona in posizione orizzontale.
- È fondamentale che il livello dell'acqua non scenda mai al di sotto della pressione di aspirazione della pompa.
- **PERICOLO DI CONGELAMENTO !** Se la pompa rimane inattiva a temperature inferiori a 0°C, assicurarsi che non vi sia acqua residua che potrebbe congelare e quindi danneggiare i componenti della pompa di sovralimentazione.

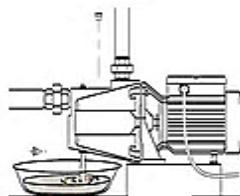

#### **Collegamento idraulico:**

- Installare la pompa dell'acqua in una fossa scavata vicino al pozzo. La fossa dovrà essere progettata in modo da proteggere da allagamenti e gelo, garantendo al contempo una buona ventilazione per evitare la formazione di condensa.
- Utilizzare tubi del diametro appropriato, dotati di raccordi filettati, e avvitarli agli ugelli di aspirazione e mandata della pompa elettrica.
- Verificate che i tubi siano fissati saldamente in modo che il loro peso non danneggi il corpo della pompa.
- I tubi dell'acqua non devono essere fatti passare sopra il motore elettrico o il pressostato, perché si rischia di danneggiarli.

#### **Sul tubo di aspirazione devono essere installati i seguenti componenti:**

- **Un sifone con una valvola di non ritorno all'estremità inserita nel pozzo o**
- **Una valvola di sicurezza sulla tubazione orizzontale, in prossimità della pompa.**

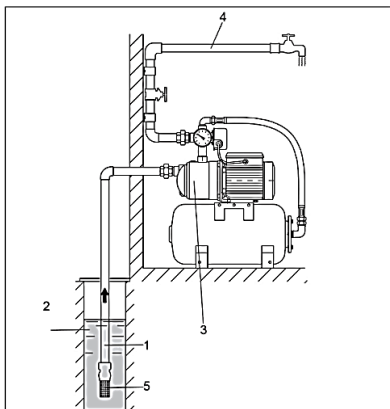

#### **Installazione della pompa dell'acqua – pozzo**

- 1 – Tubo di aspirazione**
- 2- Bene**
- 3 – Pompa dell'acqua**
- 4 – Tubo di scarico**
- 5 - Soriano**

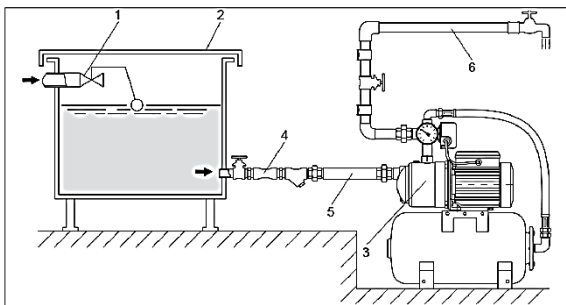

### Assemblaggio dell'idroforo -

- recipiente tampone
- 1 - Valvola a galleggiante
  - 2 - Serbatoio tampone
  - 3 - Pompa dell'acqua
  - 4 - Valvola di ritegno
  - 5 - Tubo di aspirazione
  - 6 - Tubo di scarico

### Collegamenti elettrici

- Si raccomanda di collegare la pompa a un circuito elettrico dedicato con messa a terra.
- Queste pompe dell'acqua con motori monofase sono dotate di protezione termica e si collegano direttamente alla rete tramite il cavo di alimentazione in dotazione.



**ATTENZIONE!** In caso di surriscaldamento del motore, la pompa dell'acqua si arresta automaticamente. Dopo essersi raffreddata, si riavvierà automaticamente, senza bisogno di alcun intervento.

### Avvio della pompa dell'acqua



**ATTENZIONE!** Non accendere la pompa dell'acqua finché non è stata riempita di liquido .

- Versare acqua pulita nella pompa e nel tubo di aspirazione attraverso il foro di scarico superiore, fino a quando l'acqua non fuoriesce dalla pompa elettrica.
- La tubazione di scarico è serrata.
- Azionate la pompa e premete l'interruttore di avvio situato sul pannello di controllo laterale.
- Se la pompa eroga acqua, significa che l'adescamento è andato a buon fine. In caso contrario, le operazioni di adescamento vengono riprese.
- Verificare la presenza di eventuali perdite nel circuito idraulico.
- Assicurarsi che la pompa non vibri in modo anomalo, non sia rumorosa e non presenti variazioni di pressione e corrente assorbita.
- Prima dell'adescamento, verificare la pressione dell'aria nel vaso di espansione con un manometro (1,5-1,6 bar). La pressione dell'aria nel vaso di espansione deve essere controllata periodicamente (ogni 2-4 mesi) per evitare danni alla membrana.
- Attendere qualche minuto finché l'adescamento non sia completato e l'acqua che fuoriesce dal rubinetto di installazione non contenga più bolle d'aria.
- Chiudere tutti i rubinetti e lasciare che la pompa dell'acqua funzioni fino al raggiungimento della pressione di arresto automatico (una volta raggiunta, il pressostato disconetterà la pompa dall'alimentazione elettrica).

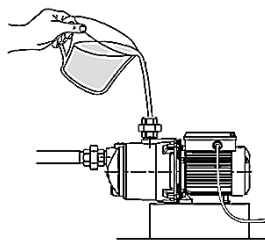

**Caratteristica H (m col H<sub>2</sub>O) – Q (l/min) della pompa JET 100 L**

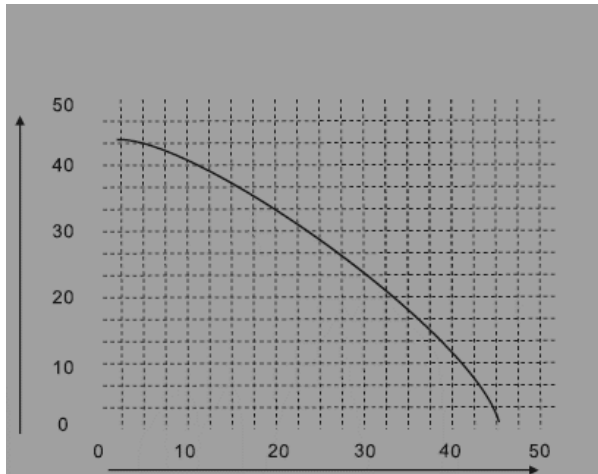

## **Pulizia e manutenzione**



**ATTENZIONE! Prima di intervenire sull'apparecchiatura, scollegare l'alimentazione dalla rete elettrica.**

### ***Pulizia***

- Mantenere pulita l'area di ventilazione dell'alloggiamento per evitare il surriscaldamento del motore e la riduzione delle prestazioni della pompa.
- **NON** utilizzare solventi (come petrolio e derivati, alcol) poiché potrebbero danneggiare le parti in plastica.

### ***Manutenzione***

Ogni 6 mesi è necessario effettuare un'ispezione approfondita del prodotto. I componenti interni, in particolare le guarnizioni e le tenute meccaniche, devono essere ispezionati e sostituiti se necessario. Qualora necessario, i componenti interni devono essere puliti e lubrificati nuovamente. Per la manutenzione periodica, rivolgersi a un centro di assistenza autorizzato.



Questo prodotto è un'apparecchiatura elettrica ed elettronica (AEE). In conformità alla Direttiva 2012/19/UE sui rifiuti di apparecchiature elettriche ed elettroniche (RAEE), questo prodotto non deve essere smaltito con i rifiuti urbani indifferenziati. Uno smaltimento improprio può avere effetti negativi sull'ambiente e sulla salute umana a causa delle sostanze potenzialmente pericolose che contiene. Al termine del suo ciclo di vita, il prodotto deve essere consegnato a un punto di raccolta autorizzato per il riciclaggio delle apparecchiature elettriche ed elettroniche, in conformità alla legislazione vigente e alle normative nazionali in materia di gestione dei rifiuti.

## Műszaki adatok

<b>Termékkód</b>	<b>676706</b>	<b>674901</b>
Névleges teljesítmény	750 W	
Feszültség / Frekvencia	230V / 50Hz	
Tartálykapacitás	36 liter	50 liter
Tartály rugalmas membránnnyomás	1,5 bar	
Nyomáskapcsoló beállítási határértékei	1,4-2,8 bar	
Maximális áramlási sebesség	45 l/perc	
Maximális szivattyúzott folyadék hőmérséklet	35°C	
Maximális szívási mélység	9 méter	
Maximális szivattyúzási magasság	45 méter	
Bemeneti/kimeneti csatlakozások	1"	
Motor típusa	Kényszerített szellőztetéssel	
Hőszigetelési osztály	F	
Védelmi szint	IP54	
Túlterhelés elleni védelem	Termikus, automatikus visszaállítással	
Szivattyúház anyaga	Öntöttvas	
Tartály anyaga	Acél	
Zajsztint	LwA=84 dB(A)	
Nettó tömeg	21,3 kg	23,5 kg

**Köszönjük , hogy megvásárolta ezt az EVOSANITARY terméket, amelyet a legmagasabb biztonsági és teljesítményi szabványok szerint gyártottak.**



**Figyelem ! Biztonsága érdekében a berendezés használata előtt figyelmesen olvassa el ezt a kézikönyvet és az általános biztonsági utasításokat. Ezen szabályok be nem tartása áramütést, tüzet és/vagy személyi sérülést okozhat.**

## Általános biztonsági óvintézkedések elektromos szerszámokhoz

### Biztonsági intézkedések a működő berendezésekhez



**FIGYELMEZTETÉS! Mindig ellenőrizze, hogy a tápfeszültség megfelel-e a termék adattábláján feltüntetett feszültségnek.**

- Ne csavarja meg a vízpumpa elektromos tápkábelét.

- Ne hordozza a vízpumpát az elektromos kábelnél fogva, és ne húzza ki a hálózati csatlakozót a kábelnél fogva.
- Tartsa távol a vízpumpa tápkábelét hőforrásoktól, olajfoltoktól, zsírtól és éles tárgyaktól.
- Rendszeresen ellenőrizze a csatlakozódugót és az elektromos kábelt, és sérülés esetén forduljon szakképzett villanyszerelőhöz.



- Kizárólag megfelelően működő, földelt alkatrészeket használjon, a hatályos előírásoknak megfelelően.

- Ne terhelje túl a vízpumpát! Biztonságosan használható, ha betartja a rá jellemző üzemi paramétereket. Ne használja az elektromos berendezéseket a rendeltetésüktől eltérő célra.
- Jogosulatlan személyek vagy gyermekek hozzáférése a vízszivattyú telepítési területéhez tilos.

## **A vízszivattyúra vonatkozó biztonsági intézkedések**

- A vízpumpát csak víz szállítására használja. Ne használja a vízpumpát robbanásveszélyes vagy kémiaileg agresszív anyagokat tartalmazó folyadékok szállítására.
- A szállított folyadék hőmérséklete folyamatos üzem közben nem haladhatja meg a 35 ° C-ot.
- Tilos a vízpumpát üresen üzemeltetni.
- A telepítést csak erre felhatalmazott személyzet végezheti.
- Győződjön meg arról, hogy a vízszivattyú védve van a víztől (elárasztás, fröccsenő víz stb.). Győződjön meg arról, hogy a telepítési terület nem árasztható el.

## **szolgáltató**

- A javításokat csak hivatalos személyzet végezheti, eredeti tartozékokkal és alkatrészekkel cserélve, hogy elkerülje a nem megfelelő javításokból eredő baleseteket.

## **Felhasználási terület**

**A vízszivattyú személyes használatra készült, tiszta víz szivattyúzására és elosztására háztartási berendezésekben az alábbiak szerint:**

- Víz szivattyúzása és elosztása lakossági berendezésekben folyamatos vagy szakaszos üzemmóddal.
- Kisüzemi öntözés.
- Tartályok vagy medencék ürítése.

**NEM IPARI FELHASZNÁLÁSRA TERVEZVE .**



**FIGYELEM! A nyomásfokozó szivattyú robbanóanyagokat, szilárd részecskéket vagy rostokat nem tartalmazó, 1 kg/dm<sup>3</sup> (±5%) sűrűségű és 1 mm<sup>2</sup>/s (±5%) kinematikai viszkozitású, illetve kémiaileg nem agresszív folyadékok szivattyúzására és elosztására szolgál.**

## **Üzembe helyezés előkészítése**



**FIGYELEM! HA MŰKÖDÉS KÖZBEN RENDKÍVÜLI ZAJOK HALLGATNAK, AZONNAL ÁLLÍTSA LE A SZERSZÁMOT, ÉS ELLENŐRZÉS ÉS JAVÍTÁS ÉRTÉKÉBEN FORDULJON HIVATALOS SZERVIZHEZ.**



**FIGYELEM! Ha van szívócső, a szivattyú beindítása után néhány percig is eltarthat, amíg a víz megkezdődik. Ez az időtartam a szívócső hosszától és átmérőjétől függ.**

## **A vízpumpa ellenőrzése a telepítés előtt:**

- Ellenőrizze, hogy a csomagoláson nincsenek-e sérült részek vagy erős ütés nyomai; ha ezek láthatók, jelezze azokat a kézbesítésért felelős személynek.
- Helyezze a vízpumpát sík felületre, a lehető legközelebb a vízforráshoz.

- Tartsa be a falaktól való minimális távolságokat a biztonságos üzemeltetés és karbantartás érdekében.
- Győződjön meg arról, hogy a vízszivattyú telepítési helye nem árasztható el.

#### **Munkaterület:**

A szifon üzembe helyezése előtt győződjön meg arról, hogy nincs homok vagy szilárd üledék. Ha van, alaposan tisztítsa meg a szifon helyét.

- A vízpumpa vízszintes helyzetben működik.
- Nagyon fontos, hogy a vízszint soha ne csökkenjen a szivattyú szívónyílása alá.
- **FAGYVESZÉLY !** Ha a szivattyú 0°C alatti hőmérsékleten inaktív marad, győződjön meg arról, hogy nincs benne maradék víz, amely megfagyhat, és ezáltal tönkretelheti a nyomásfokozó szivattyú alkatrészeit.

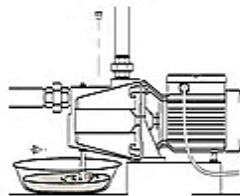

#### **Hidraulikus csatlakozás:**

- A vízpumpát a kút közelében ásott gödörbe kell telepíteni. A gödört úgy kell kialakítani, hogy védelmet nyújtson az árvíz és a fagy ellen, valamint biztosítsa a jó szellőzést a páralecsapódás elkerülése érdekében.
- Használjon megfelelő átmérőjű, menetes csatlakozással ellátott csöveket, és csavarja azokat az elektromos szivattyú szívó- és nyomócsatlakozásaira.
- Ellenőrizze, hogy a csövek szilárdan rögzítve vannak-e, hogy a súlyuk ne károsítsa a szivattyúházat.
- A vízcsöveket nem szabad a villanymotor vagy a nyomáskapcsoló teteje felett vezetni, mert fennáll azok károsodásának veszélye.

#### **A szivócsőre a következőket kell felszerelni:**

- **Egy szifon, amelynek végén egy visszacsapó szelep található, és a kútba van helyezve, vagy**
- **Biztonsági szelep a vízszintes csővezetéken, a szivattyú közelében.**

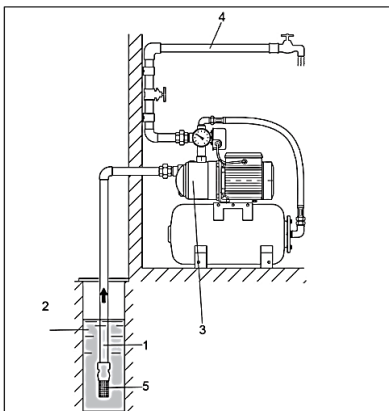

#### **Vízpumpa telepítése – kút**

- 1 – Szívócső**
- 2- Kút**
- 3 – Vízpumpa**
- 4 – Kiömlőcső**
- 5 - szorb**

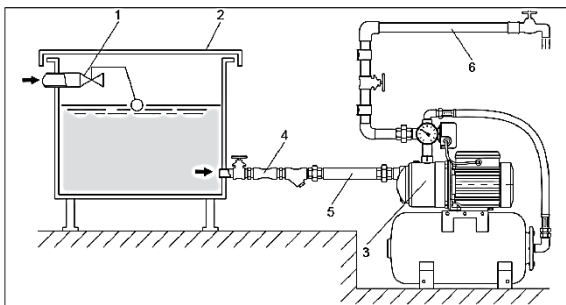

### Hidrofor szerelvény - puffertartály

- 1 - Úszószelep
- 2 - Puffertartály
- 3 - Vízpumpa
- 4 - Visszacsapó szelep
- 5 - Szívócső
- 6 - Kiömlőcső

### Elektromos csatlakozás

- Javasoljuk, hogy a szivattyút egy erre a célra szolgáló földelt áramkörhöz csatlakoztassa.
- Ezek az egyfázisú motorral ellátott vízszivattyúk hővédelemmel vannak felszerelve, és a mellékelt tápkábellel közvetlenül a hálózathoz csatlakoznak.



**FIGYELEM! Motor túlmelegedése esetén a vízszivattyú automatikusan leáll. Lehűlés után automatikusan újraindul, beavatkozás nélkül.**

### A vízpumpa indítása



**FIGYELEM! Ne kapcsolja be a vízszivattyút, amíg az fel nem telik folyadékkal .**

- A tetején található kiömlőnyíláson keresztül öntsön tiszta vizet a szivattyúba és a szívócsőbe, amíg víz nem kezd kifolyni az elektromos szivattyúból.
- A nyomócső meg van húzva.
- Kapcsolja be a szivattyút, és nyomja meg az oldalsó vezérlőpanelen található indítókapcsolót.
- Ha a szivattyú vizet szállít, az azt jelenti, hogy a feltöltés sikeres volt. Ellenkező esetben a feltöltés műveletei folytatódnak.
- Ellenőrizze, hogy nincs-e veszteség/szivárgás a hidraulikus körben.
- Győződjön meg arról, hogy a szivattyú nem rezeg rendellenesen, nem ad ki magas zajszintet, és nem ingadozik a nyomása és az áramfelvétele.
- előtt ellenőrizze a tágulási tartályban lévő légnyomást egy nyomásmérővel (1,5-1,6 bar) . A tágulási tartályban lévő légnyomást rendszeresen (2-4 havonta) ellenőrizni kell a membrán károsodásának elkerülése érdekében.
- Várjon néhány percet, amíg a feltöltés befejeződik, és a szerelőcsapból kifolyó víz már nem tartalmaz légbuborékokat.
- Zárja el az összes csapot, és hagyja a vízszivattyút működni, amíg el nem éri az automatikus kikapcsolási nyomást (amikor eléri ezt a nyomást, a nyomáskapcsoló leválasztja a szivattyút az áramellátásról).

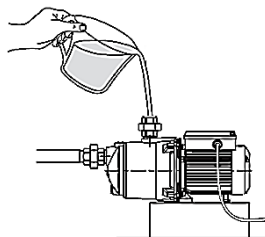

### A JET 100 L szivattyú H (m col H<sub>2</sub>O) – Q (l/perc) karakterisztikája

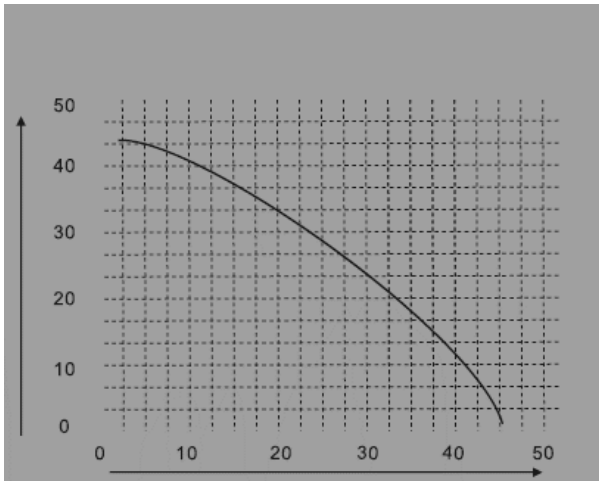

## Tisztítás és karbantartás



**FIGYELMEZTETÉS!** A berendezésen végzett bármilyen beavatkozás előtt válassza le a tápellátást a hálózatról.

### Tisztítás

- Tartsa tisztán a ház szellőzőnyílását, hogy megakadályozza a motor túlmelegedését és a szivattyú teljesítményének csökkenését.
- NE használjon oldószereket (például kőolajat és származékait, alkoholt), mert ezek károsíthatják a műanyag alkatrészeket.

### Karbantartás

A termék alapos ellenőrzése 6 havonta szükséges. A belső alkatrészeket, különösen a tömítéseket és a mechanikus tömítéseket ellenőrizni és szükség esetén ki kell cserélni. Szükség esetén a belső alkatrészeket meg kell tisztítani és újra kell kenni.

Időszakos karbantartásért hívjon egy hivatalos szervizközpontot.



Ez a termék elektromos és elektronikus berendezés (EEE). Az elektromos és elektronikus berendezések hulladékairól (WEEE) szóló 2012/19/EU irányelvnek megfelelően ezt a terméket tilos válogatatlan kommunális hulladékkal együtt ártalmatlanítani. A nem megfelelő ártalmatlanítás negatív hatással lehet a környezetre és az emberi egészségre a benne található potenciálisan veszélyes anyagok miatt. A terméket élettartamának végén a vonatkozó jogszabályoknak és a nemzeti hulladékgazdálkodási előírásoknak megfelelően hivatalos gyűjtőhelyen kell leadni elektromos és elektronikus berendezések újrahasznosítására.

## Τεχνικές προδιαγραφές

Κωδικός προϊόντος	676706	674901
Ονομαστική ισχύς	750W	
Τάση / Συχνότητα	230V / 50Hz	
Χωρητικότητα δεξαμενής	36 λίτρα	50 λίτρα
Πίεση ελαστικής μεμβράνης δεξαμενής	1,5 bar	
Όρια ρύθμισης διακόπτη πίεσης	1,4-2,8 bar	
Μέγιστος ρυθμός ροής	45 λίτρα/λεπτό	
Μέγιστη θερμοκρασία αντλούμενου υγρού	35°C	
Μέγιστο βάθος αναρρόφησης	9 μ.	
Μέγιστο ύψος άντλησης	45 μ.	
Συνδέσεις εισόδου / εξόδου	1"	
Τύπος κινητήρα	Με εξαναγκασμένο αερισμό	
Κατηγορία θερμομόνωσης	φά	
Επίπεδο προστασίας	IP54	
Προστασία υπερφόρτωσης	Θερμικός, με αυτόματη επαναφορά	
Υλικό σώματος αντλίας	Χυτοσίδηρος	
Υλικό δεξαμενής	Ατσάλι	
Επίπεδο θορύβου	LwA=84 dB(A)	
Καθαρό βάρος	21,3 κιλά	23,5 κιλά

ευχαριστούμε που αγοράσατε αυτό το προϊόν **EVOSANITARY**, το οποίο κατασκευάζεται σύμφωνα με τα υψηλότερα πρότυπα ασφαλείας και απόδοσης.



**Προειδοποίηση !** Για την ασφάλειά σας, διαβάστε προσεκτικά αυτό το εγχειρίδιο και τις γενικές οδηγίες ασφαλείας πριν χρησιμοποιήσετε τον εξοπλισμό. Η μη τήρηση αυτών των κανόνων μπορεί να προκαλέσει ηλεκτροπληξία, πυρκαγιά ή/και τραυματισμό.

## Γενικές προφυλάξεις ασφαλείας για ηλεκτρικά εργαλεία

### Μέτρα ασφαλείας για τον εξοπλισμό σε λειτουργία



**ΠΡΟΕΙΔΟΠΟΙΗΣΗ!** Ελέγχετε πάντα ότι η τάση τροφοδοσίας αντιστοιχεί σε αυτήν που αναγράφεται στην πινακίδα τύπου του προϊόντος.

- Μην στρίβετε το ηλεκτρικό καλώδιο της αντλίας νερού.

- Μην μεταφέρετε την αντλία νερού κρατώντας την από το ηλεκτρικό καλώδιο και μην τραβάτε το ηλεκτρικό καλώδιο για να την αποσυνδέσετε.
- Κρατήστε το καλώδιο τροφοδοσίας της αντλίας νερού μακριά από πηγές θερμότητας, λεκέδες λαδιού, γράσο και αιχμηρά αντικείμενα.
- Ελέγχετε τακτικά το φως και το ηλεκτρικό καλώδιο και σε περίπτωση ζημιάς, επικοινωνήστε με έναν εξουσιοδοτημένο ηλεκτρολόγο.



- Χρησιμοποιείτε μόνο γειωμένες πρίζες που λειτουργούν σωστά, σύμφωνα με τους ισχύοντες κανονισμούς.

- Μην υπερφορτώνετε την αντλία νερού! Μπορεί να χρησιμοποιηθεί με ασφάλεια εάν τηρούνται οι παράμετροι λειτουργίας που την χαρακτηρίζουν. Μην χρησιμοποιείτε ηλεκτρικό εξοπλισμό για σκοπό διαφορετικό από αυτόν για τον οποίο προορίζεται.
- Απαγορεύεται η πρόσβαση μη εξουσιοδοτημένων ατόμων ή παιδιών στην περιοχή εγκατάστασης της αντλίας νερού.

### **Μέτρα ασφαλείας ειδικά για την αντλία νερού**

- Χρησιμοποιήστε την αντλία νερού μόνο για τη μεταφορά νερού. Μην χρησιμοποιείτε την αντλία νερού για τη μεταφορά υγρών που περιέχουν εκρηκτικές ή χημικά επιθετικές ουσίες.
- Η θερμοκρασία του μεταφερόμενου υγρού δεν πρέπει να υπερβαίνει τους 35 ° C σε συνεχή λειτουργία.
- Απαγορεύεται η λειτουργία της αντλίας νερού χωρίς φορτίο.
- Η εγκατάσταση πρέπει να πραγματοποιείται από εξουσιοδοτημένο προσωπικό.
- Βεβαιωθείτε ότι η αντλία νερού προστατεύεται από νερό (πλημμύρες, πισιλιές κ.λπ.). Βεβαιωθείτε ότι η περιοχή εγκατάστασης δεν είναι πλημμυρική.

### **σερβίρισμα**

- Οι επισκευές πρέπει να πραγματοποιούνται μόνο από εξουσιοδοτημένο προσωπικό, αντικαθιστώντας τα με γνήσια αξεσουάρ και ανταλλακτικά, για την αποφυγή ατυχημάτων λόγω ακατάλληλων επισκευών.

### **Πεδίο χρήσης**

**Η αντλία νερού προορίζεται για προσωπική χρήση για την άντληση και διανομή καθαρού νερού σε οικιακές εγκαταστάσεις ως εξής:**

- Άντληση και διανομή νερού σε οικιακές εγκαταστάσεις με συνεχή ή διακοπτόμενη λειτουργία.
- Μικρής κλίμακας άρδευση.
- Άδειασμα δεξαμενών ή λεκανών.

**ΔΕΝ ΕΙΝΑΙ ΣΧΕΔΙΑΣΜΕΝΟ ΓΙΑ ΒΙΟΜΗΧΑΝΙΚΗ ΧΡΗΣΗ .**



**ΠΡΟΣΟΧΗ!** Η αντλία ενίσχυσης έχει σχεδιαστεί και κατασκευαστεί για την άντληση και διανομή νερού χωρίς εκρηκτικές ουσίες, στερεά σωματίδια ή ίνες, με πυκνότητα  $1\text{kg/dm}^3$  ( $\pm 5\%$ ) και κινηματικό ιξώδες  $1\text{mm}^2/\text{s}$  ( $\pm 5\%$ ) ή χημικά μη επιθετικά υγρά.

### **Προετοιμασία για θέση σε λειτουργία**



**ΠΡΟΣΟΧΗ! ΑΝ ΑΚΟΥΓΟΝΤΑΙ ΜΗ ΦΥΣΙΟΛΟΓΙΚΟΙ ΘΟΡΥΒΟΙ ΚΑΤΑ ΤΗ ΛΕΙΤΟΥΡΓΙΑ, ΣΤΑΜΑΤΗΣΤΕ ΑΜΕΣΩΣ ΤΟ ΕΡΓΑΛΕΙΟ ΚΑΙ ΕΠΙΚΟΙΝΩΝΗΣΤΕ ΜΕ ΕΞΟΥΣΙΟΔΟΤΗΜΕΝΟ ΣΕΡΒΙΣ ΓΙΑ ΕΠΙΘΕΩΡΗΣΗ ΚΑΙ ΕΠΙΣΚΕΥΕΣ.**



**ΠΡΟΣΟΧΗ!** Εάν υπάρχει σωλήνας αναρρόφησης, μπορεί να χρειαστούν μερικά λεπτά μετά την εκκίνηση της αντλίας μέχρι να παρασχεθεί νερό. Αυτό το χρονικό διάστημα εξαρτάται από το μήκος και τη διάμετρο του σωλήνα αναρρόφησης.

**Έλεγχος της αντλίας νερού πριν από την εγκατάσταση:**

- Ελέγξτε ότι η συσκευασία δεν παρουσιάζει κατεστραμμένες περιοχές ή σημάδια έντονης πρόσκρουσης. Εάν αυτά είναι εμφανή, αναφέρετέ τα στον υπεύθυνο παράδοσης.
- Τοποθετήστε την αντλία νερού σε μια επίπεδη επιφάνεια όσο το δυνατόν πιο κοντά στην πηγή νερού.
- Τηρείτε τις ελάχιστες αποστάσεις από τους τοίχους για να επιτρέψετε την ασφαλή λειτουργία και τις εργασίες συντήρησης.
- Βεβαιωθείτε ότι ο χώρος όπου είναι εγκατεστημένη η αντλία νερού δεν είναι πλημμυρικός.

#### **Χώρος εργασίας:**

Πριν εγκαταστήσετε το σιφόνι στη θέση εργασίας, βεβαιωθείτε ότι δεν υπάρχει άμμος ή στερεά ιζήματα. Εάν υπάρχουν, καθαρίστε πολύ καλά τη θέση του σιφονιού.

- Η αντλία νερού λειτουργεί σε οριζόντια θέση.
- Είναι πολύ σημαντικό η στάθμη του νερού να μην πέφτει ποτέ κάτω από την αναρρόφηση της αντλίας.
- **ΚΙΝΔΥΝΟΣ ΠΑΓΩΜΑΤΟΣ !** Εάν η αντλία παραμείνει ανενεργή σε θερμοκρασίες κάτω των 0°C, βεβαιωθείτε ότι δεν υπάρχει υπόλοιπο νερό που θα μπορούσε να παγώσει και, ως εκ τούτου, να καταστρέψει τα εξαρτήματα της αντλίας ενίσχυσης.

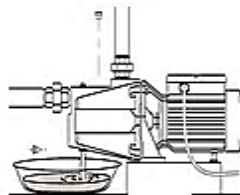

#### **Υδραυλική σύνδεση:**

- Εγκαταστήστε την αντλία νερού σε ένα λάκκο σκαμμένο κοντά στο πηγάδι. Το λάκκο θα σχεδιαστεί έτσι ώστε να παρέχει προστασία από πλημμύρες, παγετό και επίσης να εξασφαλίζει καλό αερισμό, προκειμένου να αποφευχθεί ο σχηματισμός συμπύκνωσης.
- Χρησιμοποιήστε σωλήνες κατάλληλης διαμέτρου εξοπλισμένους με βιδωτές συνδέσεις και βιδώστε τους στα ακροφύσια αναρρόφησης και κατάθλιψης της ηλεκτρικής αντλίας.
- Ελέγξτε ότι οι σωλήνες είναι σταθερά στερεωμένοι, ώστε το βάρος τους να μην προκαλέσει ζημιά στο σώμα της αντλίας.
- Οι σωλήνες νερού δεν πρέπει να περνούν πάνω από τον ηλεκτροκινητήρα ή τον διακόπτη πίεσης, επειδή υπάρχει κίνδυνος να τους προκληθεί ζημιά.

**Τα ακόλουθα πρέπει να εγκατασταθούν στον σωλήνα αναρρόφησης:**

- Ένα σιφόνι με βαλβίδα αντεπιστροφής στο άκρο που εισάγεται στο φρεάτιο ή
- Μια βαλβίδα ασφαλείας στην οριζόντια διαδρομή του σωλήνα, κοντά στην αντλία.

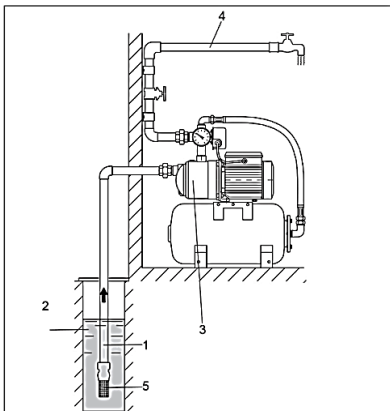

#### **Εγκατάσταση αντλίας νερού – φρεατίου**

- 1 – Σωλήνας αναρρόφησης
- 2- Πηγάδι
- 3 – Αντλία νερού
- 4 – Σωλήνας εκκένωσης
- 5 - Σορβικά

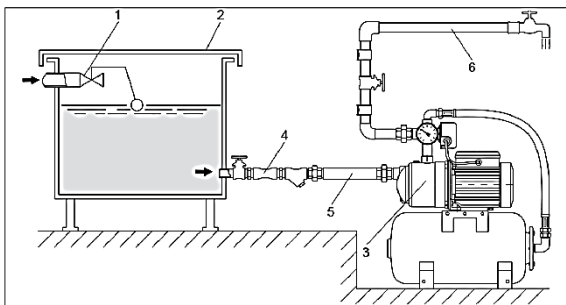

### Συγκρότημα υδροφόρου - δοχείο απομόνωσης

- 1 - Βαλβίδα πλευύσης
- 2 – Δοχείο αδράνειας
- 3 – Αντλία νερού
- 4 – Βαλβίδα αντεπιστροφής
- 5 – Σωλήνας αναρρόφησης
- 6 – Σωλήνας εκκένωσης

### Ηλεκτρική σύνδεση

- Συνιστάται η σύνδεση της αντλίας σε ένα ειδικό γειωμένο ηλεκτρικό κύκλωμα.
- Αυτές οι αντλίες νερού με μονοφασικούς κινητήρες είναι εξοπλισμένες με θερμική προστασία και συνδέονται απευθείας στο δίκτυο μέσω του παρεχόμενου καλωδίου τροφοδοσίας.



**ΠΡΟΣΟΧΗ!** Σε περίπτωση υπερθέρμανσης του κινητήρα, η αντλία νερού σταματά αυτόματα. Αφού κρυώσει, θα ξεκινήσει ξανά αυτόματα, χωρίς να απαιτείται καμία παρέμβαση.

### Έναρξη της αντλίας νερού



**ΠΡΟΣΟΧΗ!** Μην ενεργοποιείτε την αντλία νερού μέχρι να γεμίσει η αντλία με υγρό .

- Μέσω της οπής εκκένωσης στο πάνω μέρος, ρίξτε καθαρό νερό στην αντλία και στον σωλήνα αναρρόφησης μέχρι να ρέει νερό από την ηλεκτρική αντλία.
- Ο σωλήνας εκκένωσης είναι σφιγμένος.
- Τροφοδοτήστε την αντλία με ρεύμα και πατήστε τον διακόπτη εκκίνησης που βρίσκεται στον πλευρικό πίνακα ελέγχου.
- Εάν η αντλία παρέχει νερό, αυτό σημαίνει ότι η πλήρωση ήταν επιτυχής. Διαφορετικά, οι λειτουργίες πλήρωσης συνεχίζονται.
- Ελέγξτε για τυχόν απώλειες/διαρροές στο υδραυλικό κύκλωμα.
- Βεβαιωθείτε ότι η αντλία δεν δονείται ασυνήθιστα, δεν έχει υψηλό επίπεδο θορύβου και δεν έχει διακυμάνσεις στην πίεση και το απορροφούμενο ρεύμα.
- Ελέγξτε την πίεση του αέρα στο δοχείο διαστολής με ένα μανόμετρο (1,5-1,6 bar) πριν από την αστάρωμα. Η πίεση του αέρα στο δοχείο διαστολής θα πρέπει να ελέγχεται περιοδικά (μία φορά κάθε 2-4 μήνες) για να αποφευχθεί η πρόκληση ζημιάς στη μεμβράνη.
- Περιμένετε λίγα λεπτά μέχρι να ολοκληρωθεί η προετοιμασία και το νερό που ρέει από τη βρύση εγκατάστασης να μην περιέχει πλέον φυσαλίδες αέρα.
- Κλείστε όλες τις βρύσες και αφήστε την αντλία νερού να λειτουργήσει μέχρι να επιτευχθεί η πίεση αυτόματης διακοπής (όταν επιτευχθεί, ο διακόπτης πίεσης θα αποσυνδέσει την αντλία από την παροχή ρεύματος).

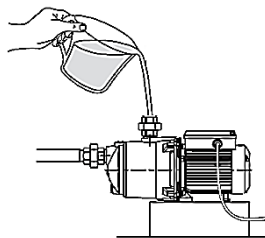

**Χαρακτηριστικό H (m col H<sub>2</sub>O) – Q (l/min) της αντλίας JET 100 L**

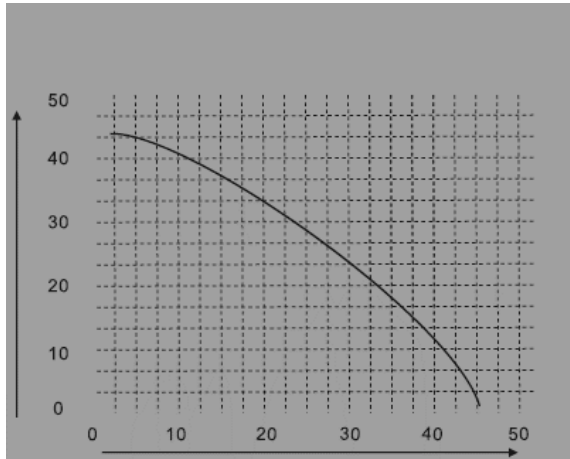

## Καθαρισμός και συντήρηση



**ΠΡΟΕΙΔΟΠΟΙΗΣΗ!** Πριν από οποιαδήποτε επέμβαση στον εξοπλισμό, αποσυνδέστε την παροχή ρεύματος από το δίκτυο ρεύματος.

### Καθάρισμα

- Διατηρείτε την περιοχή αερισμού του περιβλήματος καθαρή για να αποτρέψετε την υπερθέρμανση του κινητήρα και τη μειωμένη απόδοση της αντλίας.
- ΜΗΝ χρησιμοποιείτε διαλύτες (όπως πετρέλαιο και παράγωγα, αλκοόλη), καθώς ενδέχεται να προκαλέσουν ζημιά στα πλαστικά μέρη.

### Συντήρηση

Απαιτείται ενδελεχής έλεγχος του προϊόντος κάθε 6 μήνες. Τα εσωτερικά εξαρτήματα, ιδίως οι φλάντζες και οι μηχανικές στεγανοποιήσεις, θα πρέπει να ελέγχονται και να αντικαθίστανται, εάν είναι απαραίτητο. Εάν είναι απαραίτητο, τα εσωτερικά εξαρτήματα θα πρέπει να καθαρίζονται και να λιπαίνονται ξανά.

Καλέστε ένα εξουσιοδοτημένο κέντρο σέρβις για περιοδική συντήρηση.



Αυτό το προϊόν είναι ηλεκτρικός και ηλεκτρονικός εξοπλισμός (ΗΗΕ). Σύμφωνα με την Οδηγία 2012/19/ΕΕ σχετικά με τα απόβλητα ηλεκτρικού και ηλεκτρονικού εξοπλισμού (ΑΗΗΕ), το προϊόν αυτό δεν πρέπει να απορρίπτεται με τα αδιαχώριστα αστικά απόβλητα. Η ακατάλληλη απόρριψη μπορεί να έχει αρνητικές επιπτώσεις στο περιβάλλον και την ανθρώπινη υγεία λόγω των δυνητικά επικίνδυνων ουσιών που περιέχει. Στο τέλος της διάρκειας ζωής του, το προϊόν πρέπει να παραδοθεί σε εξουσιοδοτημένο σημείο συλλογής για την ανακύκλωση ηλεκτρικού και ηλεκτρονικού εξοπλισμού, σύμφωνα με την ισχύουσα νομοθεσία και τις εθνικές απαιτήσεις διαχείρισης αποβλήτων.

## Технически спецификации

Код на продукта	<b>676706</b>	<b>674901</b>
Номинална мощност	750W	
Напрежение / Честота	230V / 50Hz	
Капацитет на резервоара	36 л	50 литра
Налягане на еластичната мембрана на резервоара	1,5 бара	
Граници на регулиране на превключвателя за налягане	1,4-2,8 бара	
Максимален дебит	45 л/мин	
Максимална температура на изпомпваната течност	35°C	
Максимална дълбочина на засмукване	9 м	
Максимална височина на изпомпване	45 м	
Входно/изходни връзки	1"	
Тип двигател	С принудителна вентилация	
Клас на топлоизолация	Ф	
Ниво на защита	IP54	
Защита от претоварване	Термичен, с автоматично нулиране	
Материал на корпуса на помпата	Чугун	
Материал на резервоара	Стомана	
Ниво на шум	LwA=84 dB(A)	
Нетно тегло	21,3 кг	23,5 кг

**Благодарим ви, че закупихте този продукт EVOSANITARY, произведен по най-високите стандарти за безопасност и производителност.**



**Внимание ! За ваша безопасност, прочетете внимателно това ръководство и общите инструкции за безопасност, преди да използвате оборудването. Неспазването на тези правила може да доведе до токов удар, пожар и/или телесни наранявания.**

## Общи предпазни мерки за безопасност при работа с електрически инструменти

### Мерки за безопасност за работещо оборудване



**ПРЕДУПРЕЖДЕНИЕ!** Винаги проверявайте дали захранващото напрежение съответства на посоченото на табелката с данни на продукта.

- Не усуквайте захранващия кабел на водната помпа.
- Не носете водната помпа, като я държите за електрическия кабел, и не дърпайте електрическия кабел, за да я изключите от контакта.
- Дръжте захранващия кабел на водната помпа далеч от източници на топлина, маслени петна, мазнини и остри предмети.
- Проверявайте редовно щепсела и електрическия кабел и в случай на повреда се свържете с оторизиран електротехник.



- Използвайте само правилно функциониращи заземени контакти, в съответствие с действащите разпоредби.

- Не претоварвайте водната помпа! Тя може да се използва безопасно, ако се спазват работните параметри, които я характеризират. Не използвайте електрическо оборудване за цели, различни от тези, за които е предназначено.
- Достъпът на неупълномощени лица или деца до мястото на монтаж на водната помпа е забранен.

### **Мерки за безопасност, специфични за водната помпа**

- Използвайте водната помпа само за транспортиране на вода. Не използвайте водната помпа за транспортиране на течности, съдържащи експлозивни или химически агресивни вещества.
- Температурата на транспортираната течност не трябва да надвишава 35 ° C при непрекъснатата работа.
- Забранено е да се използва празна водна помпа.
- Монтажът трябва да се извърши от оторизиран персонал.
- Уверете се, че водната помпа е защитена от вода (наводнения, пръски и др.). Уверете се, че мястото на монтаж не може да се наводни.

### **сервиране**

- Ремонтите трябва да се извършват само от оторизиран персонал, като се заменят с оригинални аксесоари и резервни части, за да се избегнат инциденти, причинени от неправилен ремонт.

### **Област на употреба**

**Водната помпа е предназначена за лична употреба за изпомпване и разпределение на чиста вода в битови инсталации, както следва:**

- Изпомпване и разпределение на вода в битови инсталации с непрекъснатата или периодична работа.
- Малкомащабно напояване.
- Изпразване на резервоари или басейни.

**НЕ Е ПРЕДНАЗНАЧЕНО ЗА ИНДУСТРИАЛНА УПОТРЕБА .**



**ВНИМАНИЕ!** Бустерната помпа е проектирана и конструирана за изпомпване и разпределение на вода без експлозивни вещества, твърди частици или влакна, с плътност 1 kg/dm<sup>3</sup> (±5%) и кинематичен вискозитет 1 mm<sup>2</sup>/s (±5%) или химически неагресивни течности.

### **Подготовка за въвеждане в експлоатация**



**ВНИМАНИЕ! АКО ПО ВРЕМЕ НА РАБОТА СЕ ЧУВСТВАТ НЕНОРМАЛНИ ШУМОВЕ, СПРЕТЕ ИНСТРУМЕНТА НЕЗАБАВНО И СЕ СВЪРЖЕТЕ С ОТОРИЗИРАН СЕРВИЗ ЗА ПРОВЕРКА И РЕМОТ.**



**ВНИМАНИЕ!** Ако има смукателна тръба, може да отнеме няколко минути след стартиране на помпата, докато започне да се подава вода. Този период зависи от дължината и диаметъра на смукателната тръба.

#### **Проверка на водната помпа преди монтаж:**

- Проверете дали опаковката не показва никакви повредени участъци или следи от силен удар; ако такива са видими, докладвайте ги на лицето, отговорно за доставката.
- Поставете водната помпа върху равна повърхност възможно най-близо до водоизточника.
- Спазвайте минималните разстояния от стените, за да осигурите безопасна работа и поддръжка.
- Уверете се, че пространството, където е монтирана водната помпа, не може да се наводни.

#### **Работна зона:**

Преди да монтирате сифона в работно положение, уверете се, че няма пясък или твърди утайки. Ако има такива, почистете добре мястото на сифона.

- Водната помпа работи в хоризонтално положение.
- Много е важно нивото на водата никога да не пада под всмукателното ниво на помпата.
- **ОПАСНОСТ ОТ ЗАМРЪЗВАНЕ!** Ако помпата остане неактивна при температури под 0°C, уверете се, че няма остатъчна вода, която би могла да замръзне и следователно да унищожи компонентите на бустерната помпа.

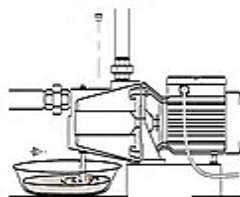

#### **Хидравлична връзка:**

- Монтирайте водната помпа в изкопана яма близо до кладенеца. Ямата ще бъде проектирана така, че да осигурява защита от наводнения, замръзване, а също така да осигури добра вентилация, за да се избегне образуването на конденз.
- Използвайте тръби с подходящ диаметър, снабдени с резбови връзки, и ги завийте към смукателните и нагнетателните дюзи на електрическата помпа.
- Проверете дали тръбите са здраво закрепени, така че тежлото им да не повреди корпуса на помпата.
- Водопроводните тръби не трябва да се прекарват над електрическия мотор или пресосата, тъй като рискувате да ги повредите.

#### **Следното трябва да бъде монтирано на смукателната тръба:**

- Сифон с възвратен клапан в края, поставен в кладенеца или
- Предпазен клапан на хоризонталния тръбопровод, близо до помпата.

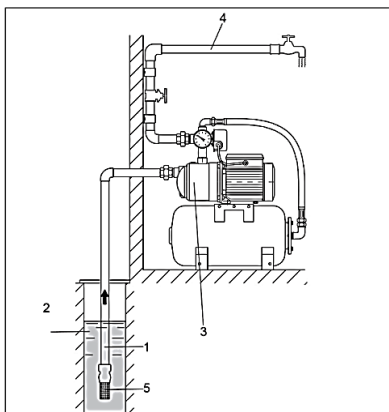

#### **Монтаж на водна помпа – кладенец**

- 1 – Смукателна тръба**
- 2- Добре**
- 3 – Водна помпа**
- 4 – Изпускателна тръба**
- 5 - Сърбийски**

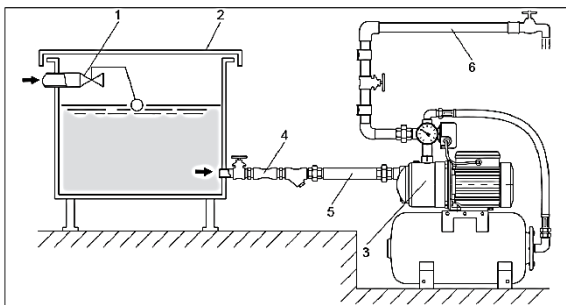

### Хидрофорен възел - буферен съд

- 1 - Поплавъчен клапан
- 2 – Буферен резервоар
- 3 – Водна помпа
- 4 – Възвратен клапан
- 5 – Смукателна тръба
- 6 – Изпускателна тръба

### Електрическа връзка

- Препоръчително е помпата да се свърже към специално заземена електрическа верига.
- Тези водни помпи с еднофазни двигатели са оборудвани с термична защита и се свързват директно към мрежата чрез предоставения захранващ кабел.



**ВНИМАНИЕ!** В случай на прегряване на двигателя, водната помпа спира автоматично. След охлаждане, тя ще се стартира отново автоматично, без да е необходима никаква намеса.

### Стартиране на водната помпа



**ВНИМАНИЕ!** Не включвайте водната помпа, докато тя не се напълни с течност

- През изпускателния отвор отгоре налейте чиста вода в помпата и във всмукателната тръба, докато вода започне да тече от електрическата помпа.
- Изпускателната тръба е затегната.
- Включете помпата и натиснете стартовия бутон, разположен на страничния контролен панел.
- Ако помпата подава вода, това означава, че засмукването е било успешно. В противен случай операциите по засмукване се възобновяват.
- Проверете за евентуални загуби/течове в хидравличната верига.
- Уверете се, че помпата не вибрира необичайно, няма високо ниво на шум и няма колебания в налягането и консумирания ток.
- Проверете налягането на въздуха в разширителния съд с манометър (1,5-1,6 бара) преди грундиране. Налягането на въздуха в разширителния съд трябва да се проверява периодично (веднъж на всеки 2-4 месеца), за да се предотврати повреда на мембраната.
- Изчакайте няколко минути, докато грундирането приключи и водата, течаща от инсталационния кран, вече не съдържа въздушни мехурчета.
- Затворете всички кранове и оставете водната помпа да работи, докато се достигне налягането за автоматично изключване (когато то бъде достигнато, пресостатът ще изключи помпата от захранването).

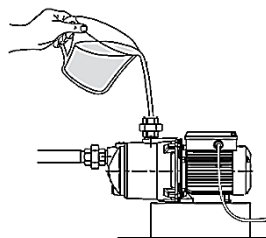

**Характеристика  $H$  (m col  $H_2O$ ) –  $Q$  (l/min) на помпата JET 100 L**

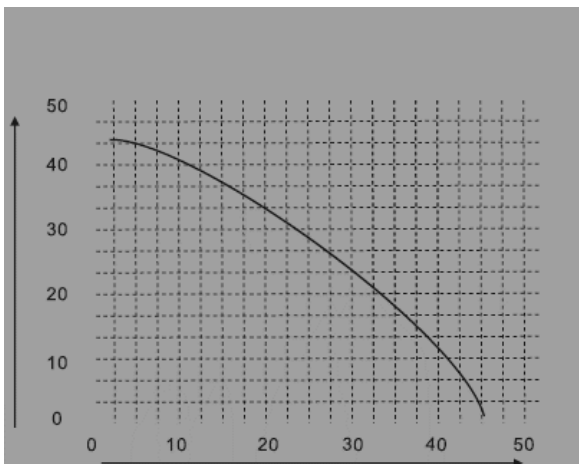

## Почистване и поддръжка



**ПРЕДУПРЕЖДЕНИЕ!** Преди каквато и да е интервенция по оборудването, изключете захранването от електрическата мрежа.

### Почистване

- Поддържайте вентилационната зона на корпуса чиста, за да предотвратите прегряване на двигателя и намаляване на производителността на помпата.
- НЕ използвайте разтворители (като петрол и негови производни, алкохол), тъй като те могат да повредят пластмасовите части.

### Поддръжка

Необходима е щателна проверка на продукта на всеки 6 месеца. Вътрешните компоненти, особено гарнитурите и механичните уплътнения, трябва да се проверяват и подменят, ако е необходимо. Ако е необходимо, вътрешните компоненти трябва да се почистят и смазат отново.

Обадете се на оторизиран сервизен център за периодична поддръжка.



Този продукт е електрическо и електронно оборудване (ЕЕО). В съответствие с Директива 2012/19/ЕС относно отпадъци от електрическо и електронно оборудване (ОЕЕО), този продукт не трябва да се изхвърля с несортирани битови отпадъци. Неправилното изхвърляне може да има отрицателни последици за околната среда и човешкото здраве поради потенциално опасните вещества, които съдържа. В края на експлоатационния си живот продуктът трябва да бъде предаден в оторизиран пункт за събиране на електрическо и електронно оборудване, в съответствие с приложимото законодателство и националните изисквания за управление на отпадъците.

## Technische Spezifikationen

<b>Produktcode</b>	<b>676706</b>	<b>674901</b>
Nennleistung	750 W	
Spannung / Frequenz	230 V / 50 Hz	
Tankkapazität	36 L	50 l
Druck der elastischen Membran im Tank	1,5 bar	
Einstellgrenzen des Druckschalters	1,4–2,8 bar	
Maximaler Durchfluss	45 l/min	
Maximale Temperatur der gepumpten Flüssigkeit	35 °C	
Maximale Saugtiefe	9 m	
Maximale Förderhöhe	45 m	
Eingangs-/Ausgangsanschlüsse	1"	
Motortyp	Mit Zwangslüftung	
Wärmedämmklasse	F	
Schutzstufe	IP54	
Überlastschutz	Thermisch, mit automatischer Rückstellung	
Pumpengehäusematerial	Gusseisen	
Tankmaterial	Stahl	
Geräuschpegel	LwA=84 dB(A)	
Nettogewicht	21,3 kg	23,5 kg

**Vielen Dank , dass Sie sich für dieses EVOSANITARY-Produkt entschieden haben, das nach höchsten Sicherheits- und Leistungsstandards hergestellt wurde.**



**Warnung ! Lesen Sie zu Ihrer eigenen Sicherheit diese Bedienungsanleitung und die allgemeinen Sicherheitshinweise sorgfältig durch, bevor Sie das Gerät benutzen. Die Nichtbeachtung dieser Regeln kann zu Stromschlag, Brand und/oder Verletzungen führen.**

## Allgemeine Sicherheitsvorkehrungen für Elektrowerkzeuge

### Sicherheitsmaßnahmen für in Betrieb befindliche Geräte



**WARNUNG! Prüfen Sie stets, ob die Versorgungsspannung mit der auf dem Typenschild des Produkts angegebenen Spannung übereinstimmt.**

- Das Stromkabel der Wasserpumpe darf nicht verdreht werden.
- Tragen Sie die Wasserpumpe nicht am Stromkabel und ziehen Sie nicht am Stromkabel, um sie aus der Steckdose zu ziehen.
- Halten Sie das Stromkabel der Wasserpumpe von Wärmequellen, Ölflecken, Fett und scharfen Gegenständen fern.
- Überprüfen Sie regelmäßig Stecker und Stromkabel und wenden Sie sich im Schadensfall an einen autorisierten Elektriker.



- Verwenden Sie ausschließlich ordnungsgemäß funktionierende, geerdete Steckdosen gemäß den geltenden Vorschriften.
- Die Wasserpumpe darf nicht überlastet werden! Bei Einhaltung der Betriebsparameter ist ein sicherer Betrieb gewährleistet. Elektrische Geräte dürfen nur für den vorgesehenen Zweck verwendet werden.
- Der Zutritt von Unbefugten oder Kindern zum Aufstellungsbereich der Wasserpumpe ist verboten.

### **Spezielle Sicherheitsmaßnahmen für die Wasserpumpe**

- Verwenden Sie die Wasserpumpe ausschließlich zum Fördern von Wasser. Verwenden Sie die Wasserpumpe nicht zum Fördern von Flüssigkeiten, die explosive oder chemisch aggressive Stoffe enthalten.
- Die Temperatur der transportierten Flüssigkeit darf im Dauerbetrieb 35 ° C nicht überschreiten.
- Es ist verboten, die Wasserpumpe leer zu betreiben.
- Die Installation darf nur von autorisiertem Personal durchgeführt werden.
- Stellen Sie sicher, dass die Wasserpumpe vor Wasser (Überschwemmungen, Spritzwasser usw.) geschützt ist. Achten Sie darauf, dass der Aufstellungsort nicht überschwemmungsgefährdet ist.

### **Portion**

- Reparaturen dürfen nur von autorisiertem Personal unter Verwendung von Originalzubehör und -ersatzteilen durchgeführt werden, um Unfälle durch unsachgemäße Reparaturen zu vermeiden.

### **Anwendungsgebiet**

**Die Wasserpumpe ist für den persönlichen Gebrauch zum Pumpen und Verteilen von sauberem Wasser in Hausinstallationen wie folgt bestimmt:**

- Pumpen und Verteilen von Wasser in Hausinstallationen mit kontinuierlichem oder intermittierendem Betrieb.
- Kleinskalige Bewässerung.
- Tanks oder Becken entleeren.

**NICHT FÜR DEN INDUSTRIELLE EINSATZ VORGESEHEN .**



**ACHTUNG! Die Druckerhöhungspumpe ist für das Pumpen und Verteilen von Wasser ohne explosive Stoffe, Feststoffpartikel oder Fasern mit einer Dichte von 1 kg/dm<sup>3</sup> (±5 %) und einer kinematischen Viskosität von 1 mm<sup>2</sup>/s (±5 %) oder chemisch nicht aggressiven Flüssigkeiten ausgelegt und gebaut.**

### **Vorbereitung der Inbetriebnahme**



**ACHTUNG! SOLLTEN WÄHREND DES BETRIEBES UNNORMALE GERÄUSCHE AUFTRETEN, STELLEN SIE DAS WERKZEUG SOFORT AB UND WENDEN SIE SICH AN EINEN AUTORISIERTEN SERVICE ZUR ÜBERPRÜFUNG UND REPARATUR.**



**ACHTUNG!** Bei Verwendung eines Saugrohrs kann es nach dem Anlaufen der Pumpe einige Minuten dauern, bis Wasser gefördert wird. Diese Zeitspanne hängt von der Länge und dem Durchmesser des Saugrohrs ab.

#### **Überprüfung der Wasserpumpe vor dem Einbau:**

- Prüfen Sie, ob die Verpackung Beschädigungen oder Anzeichen starker Stöße aufweist; sollten Sie solche feststellen, melden Sie diese dem für die Lieferung verantwortlichen Empfänger.
- Stellen Sie die Wasserpumpe auf eine ebene Fläche, möglichst nah an der Wasserquelle.
- Halten Sie die Mindestabstände zu den Wänden ein, um einen sicheren Betrieb und die Durchführung von Wartungsarbeiten zu gewährleisten.
- Stellen Sie sicher, dass der Raum, in dem die Wasserpumpe installiert ist, nicht überflutungsgefährdet ist.

#### **Arbeitsbereich:**

Bevor Sie den Siphon an seiner endgültigen Position installieren, vergewissern Sie sich, dass sich kein Sand oder feste Ablagerungen im Bereich des Siphons befinden. Sollten Sie welche finden, reinigen Sie die Siphonstelle gründlich.

- Die Wasserpumpe arbeitet in horizontaler Position.
- Es ist sehr wichtig, dass der Wasserstand niemals unter die Pumpenansaugung sinkt.
- **GEFAHR DURCH FROST!** Wenn die Pumpe bei Temperaturen unter 0°C inaktiv bleibt, stellen Sie sicher, dass kein Restwasser vorhanden ist, das gefrieren und dadurch die Komponenten der Druckerhöhungspumpe zerstören könnte.

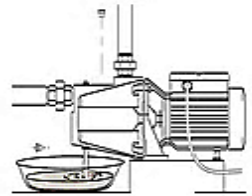

#### **Hydraulischer Anschluss:**

- Installieren Sie die Wasserpumpe in einer Grube in der Nähe des Brunnens. Die Grube wird so konstruiert, dass sie Schutz vor Überschwemmungen und Frost bietet und gleichzeitig eine gute Belüftung gewährleistet, um Kondenswasserbildung zu vermeiden.
- Verwenden Sie Rohre mit dem entsprechenden Durchmesser, die mit Gewindeanschlüssen versehen sind, und schrauben Sie diese auf die Saug- und Druckdüsen der elektrischen Pumpe.
- Prüfen Sie, ob die Rohre fest montiert sind, damit ihr Gewicht das Pumpengehäuse nicht beschädigt.
- Die Wasserleitungen sollten nicht über den Elektromotor oder den Druckschalter verlegt werden, da sonst die Gefahr besteht, diese zu beschädigen.

#### **Folgendes muss am Saugrohr installiert werden:**

- Ein Siphon mit einem Rückschlagventil am Ende, der in den Brunnen eingeführt wird oder

- Ein Sicherheitsventil an der horizontalen Rohrleitung in der Nähe der Pumpe.

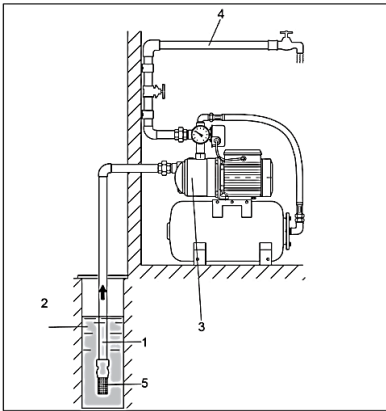

#### Installation einer Wasserpumpe – Brunnen

- 1 – Saugrohr
- 2 – Brunnen
- 3 – Wasserpumpe
- 4 – Abflussrohr
- 5 – Sicherheitsventil

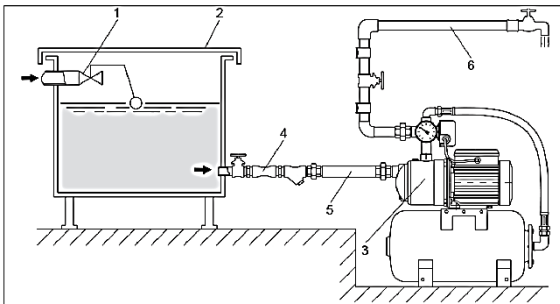

#### Hydrophor-Einheit - Puffergefäß

- 1 – Schwimmventil
- 2 – Puffergefäß
- 3 – Wasserpumpe
- 4 – Rückschlagventil
- 5 – Saugrohr
- 6 – Abflussrohr

#### Elektrischer Anschluss

- Es wird empfohlen, die Pumpe an einen separaten geerdeten Stromkreis anzuschließen.
- Diese Wasserpumpen mit Einphasenmotoren sind mit einem thermischen Schutz ausgestattet und werden über das mitgelieferte Stromkabel direkt an das Stromnetz angeschlossen.



**ACHTUNG!** Bei Überhitzung des Motors schaltet sich die Wasserpumpe automatisch ab. Nach dem Abkühlen startet sie automatisch wieder, ohne dass ein Eingreifen erforderlich ist.

#### Starten der Wasserpumpe



**VORSICHT!** Schalten Sie die Wasserpumpe erst ein, wenn sie mit Flüssigkeit gefüllt ist .

- Gießen Sie durch die Auslassöffnung oben sauberes Wasser in die Pumpe und in das Saugrohr, bis Wasser aus der elektrischen Pumpe austritt.
- Die Abflussleitung ist festgezogen.
- Schalten Sie die Pumpe ein und drücken Sie den Startschalter am seitlichen Bedienfeld.
- Fördert die Pumpe Wasser, bedeutet dies, dass die Ansaugung erfolgreich war. Andernfalls werden die Ansaugvorgänge fortgesetzt.
- Prüfen Sie den Hydraulikkreislauf auf Verluste/Lecks.

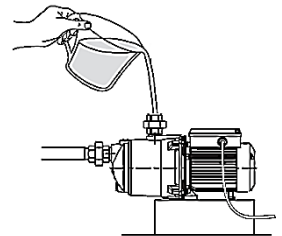

- Stellen Sie sicher, dass die Pumpe keine ungewöhnlichen Vibrationen aufweist, keinen hohen Geräuschpegel hat und keine Schwankungen im Druck und im Stromverbrauch aufweist.
- Prüfen Sie vor dem Befüllen den Luftdruck im Ausdehnungsgefäß mit einem Manometer (1,5–1,6 bar) . Der Luftdruck im Ausdehnungsgefäß sollte regelmäßig (alle 2–4 Monate) überprüft werden, um Schäden an der Membran zu vermeiden.
- Warten Sie einige Minuten, bis der Ansaugvorgang abgeschlossen ist und das aus dem Installationshahn austretende Wasser keine Luftblasen mehr enthält.
- Schließen Sie alle Wasserhähne und lassen Sie die Wasserpumpe laufen, bis der automatische Abschaltdruck erreicht ist (wenn dieser erreicht ist, trennt der Druckschalter die Pumpe von der Stromversorgung).

### Charakteristische Kennlinie $H$ ( $m^3 \text{ col } H_2O$ ) – $Q$ (l/min) der JET 100 L Pumpe

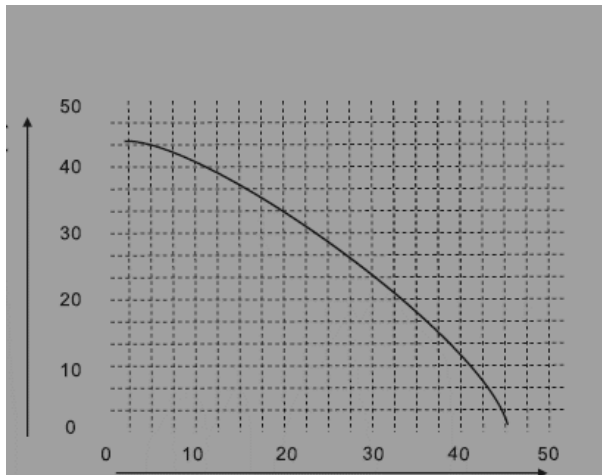

### Reinigung und Instandhaltung



**WARNUNG! Vor jeglichen Eingriffen an dem Gerät muss die Stromversorgung vom Stromnetz getrennt werden.**

#### Reinigung

- Um eine Überhitzung des Motors und eine verminderte Pumpenleistung zu vermeiden, muss der Belüftungsbereich des Gehäuses sauber gehalten werden.
- Verwenden Sie KEINE Lösungsmittel (wie Erdöl und Erdölderivate, Alkohol), da diese die Kunststoffteile beschädigen können.

#### Wartung

Eine gründliche Produktprüfung ist alle sechs Monate erforderlich. Interne Bauteile, insbesondere Dichtungen und Gleitringdichtungen, sind zu prüfen und gegebenenfalls auszutauschen.

Gegebenenfalls sind die internen Bauteile zu reinigen und neu zu schmieren.

Wenden Sie sich für regelmäßige Wartungsarbeiten an ein autorisiertes Servicecenter.



Dieses Produkt ist ein Elektro- und Elektronikgerät (EEE). Gemäß der Richtlinie 2012/19/EU über Elektro- und Elektronik-Altgeräte (WEEE) darf dieses Produkt nicht im unsortierten Hausmüll entsorgt werden. Eine unsachgemäße Entsorgung kann aufgrund der darin enthaltenen potenziell gefährlichen Stoffe negative Auswirkungen auf die Umwelt und die menschliche Gesundheit haben. Am Ende seiner Nutzungsdauer muss das Produkt gemäß den geltenden Rechtsvorschriften und nationalen Abfallwirtschaftsbestimmungen bei einer autorisierten Sammelstelle für das Recycling von Elektro- und Elektronikgeräten abgegeben werden.

## Spécifications techniques

<b>Code produit</b>	<b>676706</b>	<b>674901</b>
Puissance nominale	750 W	
Tension / Fréquence	230 V / 50 Hz	
Capacité du réservoir	36 L	50L
Pression de la membrane élastique du réservoir	1,5 bar	
Limites de réglage du pressostat	1,4-2,8 bar	
débit maximal	45 L/min	
température maximale du liquide pompé	35°C	
Profondeur d'aspiration maximale	9 m	
Hauteur de pompage maximale	45 m	
connexions d'entrée/sortie	1"	
Type de moteur	Avec ventilation forcée	
classe d'isolation thermique	F	
Niveau de protection	IP54	
Protection contre les surcharges	Thermique, avec réinitialisation automatique	
matériau du corps de pompe	Fonte	
Matériau du réservoir	Acier	
niveau sonore	LwA=84 dB(A)	
Poids net	21,3 kg	23,5 kg

**Merci d'avoir acheté ce produit EVOSANITARY, fabriqué selon les normes de sécurité et de performance les plus strictes.**



**Avertissement !** Pour votre sécurité, veuillez lire attentivement ce manuel et les consignes générales de sécurité avant d'utiliser l'équipement. Le non-respect de ces règles peut entraîner une électrocution, un incendie et/ou des blessures corporelles.

## Consignes générales de sécurité pour les outils électriques

### Mesures de sécurité pour les équipements en fonctionnement



**ATTENTION !** Vérifiez toujours que la tension d'alimentation correspond à celle indiquée sur la plaque signalétique du produit.

- Ne tordez pas le câble d'alimentation électrique de la pompe à eau.
- Ne transportez pas la pompe à eau en la tenant par le cordon électrique et ne tirez pas sur le cordon électrique pour la débrancher.
- Tenez le câble d'alimentation de la pompe à eau éloigné des sources de chaleur, des taches

d'huile, de la graisse et des objets pointus.

- Vérifiez régulièrement la prise et le câble électrique et, en cas de dommage, contactez un électricien agréé.



- Utilisez uniquement des prises de courant mises à la terre en bon état de fonctionnement, conformément à la réglementation en vigueur.

- Ne surchargez pas la pompe à eau ! Son utilisation est sûre si ses paramètres de fonctionnement sont respectés. N'utilisez pas d'équipement électrique à des fins autres que celles pour lesquelles il a été conçu.
- L'accès à la zone d'installation de la pompe à eau est interdit aux personnes non autorisées et aux enfants.

### **Mesures de sécurité spécifiques à la pompe à eau**

- Utilisez la pompe à eau uniquement pour le transport d'eau. Ne l'utilisez pas pour le transport de liquides contenant des substances explosives ou chimiquement agressives.
- La température du liquide transporté ne doit pas dépasser 35 ° C en fonctionnement continu.
- Il est interdit de faire fonctionner la pompe à eau à vide.
- L'installation doit être effectuée par du personnel autorisé.
- Veillez à protéger la pompe à eau des projections d'eau (inondations, éclaboussures, etc.). Assurez-vous que la zone d'installation n'est pas inondable.

### **portion**

- Les réparations doivent être effectuées uniquement par du personnel autorisé, avec le remplacement des accessoires et pièces de rechange par des pièces d'origine afin d'éviter les accidents dus à des réparations incorrectes.

### **Domaine d'utilisation .**

**La pompe à eau est destinée à un usage personnel pour le pompage et la distribution d'eau potable dans les installations domestiques, comme suit :**

- Pompage et distribution d'eau dans les installations domestiques à fonctionnement continu ou intermittent.
- Irrigation à petite échelle.
- Vider les réservoirs ou les bassins.

**NON CONÇU POUR UN USAGE INDUSTRIEL .**



**ATTENTION ! La pompe de surpression est conçue et construite pour le pompage et la distribution d'eau sans substances explosives, particules solides ou fibres, avec une densité de 1 kg/dm<sup>3</sup> (±5 %) et une viscosité cinématique de 1 mm<sup>2</sup>/s (±5 %) ou de liquides chimiquement non agressifs.**

### **Préparation à la mise en service**



**ATTENTION ! SI DES BRUITS ANORMAUX SE PRODUISENT PENDANT LE FONCTIONNEMENT, ARRÊTEZ IMMÉDIATEMENT L'OUTIL ET CONTACTEZ UN SERVICE AGRÉÉ POUR INSPECTION ET RÉPARATION.**



**ATTENTION ! En présence d'un tuyau d'aspiration, l'eau peut mettre quelques minutes à arriver après le démarrage de la pompe. Ce délai dépend de la longueur et du diamètre du tuyau d'aspiration.**

### **Vérification de la pompe à eau avant installation :**

- Vérifiez que l'emballage ne présente aucune zone endommagée ni signe de choc important ; si tel est le cas, signalez-le au livreur.
- Placez la pompe à eau sur une surface plane aussi près que possible de la source d'eau.

- Respectez les distances minimales par rapport aux murs pour permettre des opérations d'exploitation et de maintenance en toute sécurité.
- Assurez-vous que l'espace où est installée la pompe à eau n'est pas inondable.

**Zone de travail :**

Avant d'installer le siphon en position de travail, assurez-vous de l'absence de sable ou de sédiments solides. Le cas échéant, nettoyez soigneusement l'emplacement du siphon.

- La pompe à eau fonctionne en position horizontale.
- Il est très important que le niveau d'eau ne descende jamais en dessous de l'aspiration de la pompe.
- **DANGER DE GEL !** Si la pompe reste inactive à des températures inférieures à 0 °C, assurez-vous qu'il ne reste pas d'eau susceptible de geler et d'endommager les composants de la pompe de surpression.

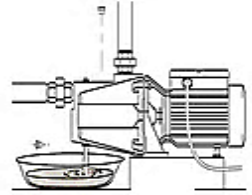

**Raccordement hydraulique :**

- Installez la pompe à eau dans une fosse creusée près du puits. Cette fosse sera conçue pour protéger la pompe des inondations et du gel, et pour assurer une bonne ventilation afin d'éviter la condensation.
- Utilisez des tuyaux de diamètre approprié, munis de raccords filetés, et vissez-les sur les buses d'aspiration et de refoulement de la pompe électrique.
- Vérifiez que les tuyaux sont solidement fixés afin que leur poids n'endommage pas le corps de la pompe.
- Les tuyaux d'eau ne doivent pas passer au-dessus du moteur électrique ou du pressostat, car vous risquez de les endommager.

**Les éléments suivants doivent être installés sur le tuyau d'aspiration :**

- Un siphon muni d'un clapet anti-retour à son extrémité, inséré dans le puits ou
- Une soupape de sécurité sur la conduite horizontale, près de la pompe.

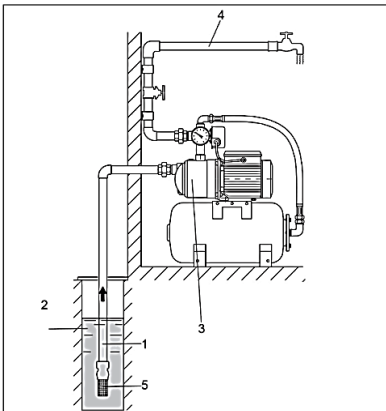

**Installation d'une pompe à eau – puits**

- 1 – Tuyau d'aspiration
- 2 - Puits
- 3 – Pompe à eau
- 4 – Tuyau d'évacuation
- 5 - Sorabe

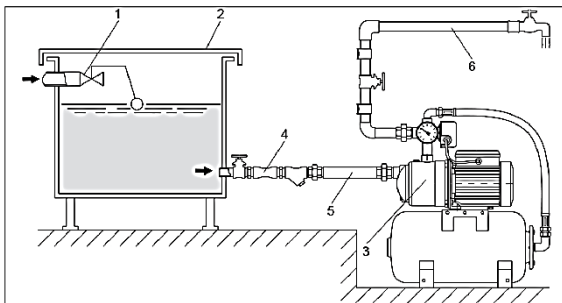

**Assemblage d'hydrophore - récipient tampon**

- 1 - Vanne à flotteur
- 2 – Réservoir tampon
- 3 – Pompe à eau
- 4 – Clapet anti-retour
- 5 – Tuyau d'aspiration
- 6 – Tuyau d'évacuation

### **raccordement électrique**

- Il est recommandé de raccorder la pompe à un circuit électrique mis à la terre.
- Ces pompes à eau à moteur monophasé sont équipées d'une protection thermique et se raccordent directement au réseau via le câble d'alimentation fourni.



**ATTENTION ! En cas de surchauffe du moteur, la pompe à eau s'arrête automatiquement. Après refroidissement, elle redémarre automatiquement, sans aucune intervention.**

### **Démarrage de la pompe à eau**



**ATTENTION ! Ne mettez pas la pompe à eau en marche tant qu'elle n'est pas remplie de liquide .**

- Versez de l'eau propre dans la pompe et dans le tuyau d'aspiration par l'orifice d'évacuation situé sur le dessus, jusqu'à ce que l'eau s'écoule de la pompe électrique.
- La tuyauterie d'évacuation est serrée.
- Mettez la pompe en marche et appuyez sur l'interrupteur de démarrage situé sur le panneau de commande latéral.
- Si la pompe débite de l'eau, cela signifie que l'amorçage a réussi. Sinon, les opérations d'amorçage reprennent.
- Vérifiez l'absence de pertes/fuites dans le circuit hydraulique.
- Assurez-vous que la pompe ne vibre pas anormalement, qu'elle n'a pas un niveau sonore élevé et qu'elle ne présente pas de variations de pression et de courant absorbé.
- Avant l'amorçage, vérifiez la pression d'air dans le vase d'expansion à l'aide d'un manomètre (1,5 à 1,6 bar). Il est recommandé de contrôler régulièrement cette pression (tous les 2 à 4 mois) afin d'éviter d'endommager la membrane.
- Attendez quelques minutes que l'amorçage soit terminé et que l'eau qui coule du robinet d'installation ne contienne plus de bulles d'air.
- Fermez tous les robinets et laissez la pompe à eau fonctionner jusqu'à ce que la pression d'arrêt automatique soit atteinte (lorsqu'elle est atteinte, le pressostat déconnectera la pompe de l'alimentation électrique).

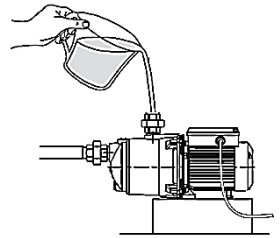

### **Caractéristique H (m col H<sub>2</sub>O) – Q (l/min) de la pompe JET 100 L**

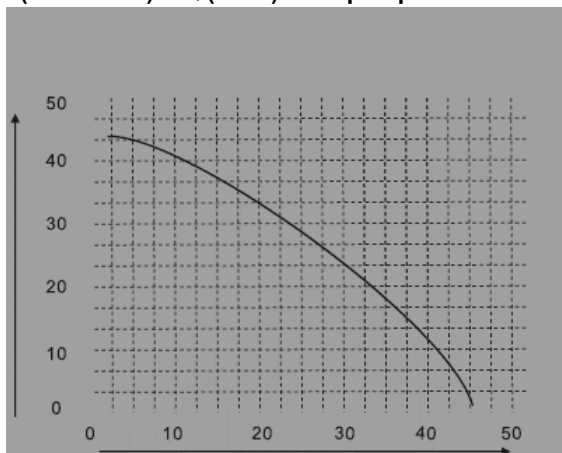

## **Nettoyage et entretien**



**ATTENTION ! Avant toute intervention sur l'équipement, débranchez l'alimentation électrique du secteur.**

### **Nettoyage**

- Veillez à ce que la zone de ventilation du boîtier reste propre afin d'éviter la surchauffe du moteur et la réduction des performances de la pompe.
- N'utilisez PAS de solvants (tels que le pétrole et ses dérivés, l'alcool) car ils pourraient endommager les pièces en plastique.

### **Entretien**

Un contrôle approfondi du produit est requis tous les 6 mois. Les composants internes, notamment les joints et les garnitures mécaniques, doivent être inspectés et remplacés si nécessaire. Le cas échéant, les composants internes doivent être nettoyés et relubrifiés.

Pour l'entretien périodique, veuillez contacter un centre de service agréé.



Ce produit est un équipement électrique et électronique (EEE). Conformément à la directive 2012/19/UE relative aux déchets d'équipements électriques et électroniques (DEEE), ce produit ne doit pas être jeté avec les ordures ménagères non triées. Une élimination inappropriée peut avoir des conséquences néfastes sur l'environnement et la santé humaine en raison des substances potentiellement dangereuses qu'il contient. En fin de vie, ce produit doit être remis à un point de collecte agréé pour le recyclage des équipements électriques et électroniques, conformément à la législation en vigueur et aux exigences nationales en matière de gestion des déchets.

## Especificações técnicas

<b>Código do produto</b>	<b>676706</b>	<b>674901</b>
Poder nominal	750W	
Tensão/Frequência	230V / 50Hz	
Capacidade do tanque	36 L	50L
pressão da membrana elástica do tanque	1,5 bar	
limites de ajuste do pressostato	1,4-2,8 bar	
Vazão máxima	45 L/min	
temperatura máxima do líquido bombeado	35°C	
Profundidade máxima de sucção	9 m	
altura máxima de bombeamento	45 m	
Conexões de entrada/saída	1"	
Tipo de motor	Com ventilação forçada	
Classe de isolamento térmico	F	
Nível de proteção	IP54	
Proteção contra sobrecarga	Térmica, com reinicialização automática	
Material do corpo da bomba	Ferro fundido	
Material do tanque	Aço	
Nível de ruído	LwA=84 dB(A)	
Peso líquido	21,3 kg	23,5 kg

**Obrigado por adquirir este produto EVOSANITARY, fabricado de acordo com os mais altos padrões de segurança e desempenho.**



**Atenção ! Para sua segurança, leia atentamente este manual e as instruções gerais de segurança antes de usar o equipamento. O não cumprimento destas regras pode resultar em choque elétrico, incêndio e/ou ferimentos pessoais.**

## Precauções gerais de segurança para ferramentas elétricas

### Medidas de segurança para equipamentos em operação



**ATENÇÃO!** Verifique sempre se a tensão de alimentação corresponde à indicada na placa de identificação do produto.

- Não torça o cabo de alimentação elétrica da bomba de água.
- Não transporte a bomba de água segurando-a pelo cabo elétrico e não puxe o cabo elétrico

para desconectá-la da tomada.

- Mantenha o cabo de alimentação da bomba de água longe de fontes de calor, manchas de óleo, graxa e objetos pontiagudos.
- Verifique regularmente a tomada e o cabo elétrico e, em caso de danos, contate um eletricitista autorizado.



- Utilize apenas tomadas com aterramento em perfeito funcionamento, de acordo com as normas vigentes.

- Não sobrecarregue a bomba de água! Ela pode ser usada com segurança se os parâmetros de funcionamento que a caracterizam forem respeitados. Não utilize equipamentos elétricos para fins diferentes daqueles para os quais foram projetados.
- É proibido o acesso de pessoas não autorizadas ou crianças à área de instalação da bomba de água.

### **Medidas de segurança específicas para a bomba de água**

- Utilize a bomba de água apenas para transportar água. Não utilize a bomba de água para transportar líquidos que contenham substâncias explosivas ou quimicamente agressivas.
- A temperatura do líquido transportado não deve exceder 35 ° C em operação contínua.
- É proibido operar a bomba de água vazia.
- A instalação deve ser realizada por pessoal autorizado.
- Certifique-se de que a bomba de água esteja protegida contra inundações (inundações, respingos, etc.). Certifique-se de que a área de instalação não esteja sujeita a inundações.

### **servindo**

- Os reparos devem ser realizados somente por pessoal autorizado, utilizando acessórios e peças de reposição originais, para evitar acidentes decorrentes de reparos inadequados.

### **Campo de utilização**

**A bomba de água destina-se ao uso pessoal para bombear e distribuir água potável em instalações domésticas, conforme descrito a seguir:**

- Bombeamento e distribuição de água em instalações domésticas com funcionamento contínuo ou intermitente.
- Irrigação em pequena escala.
- Esvaziar tanques ou bacias.

**NÃO PROJETADO PARA USO INDUSTRIAL .**



**ATENÇÃO! A bomba de pressurização foi projetada e construída para bombear e distribuir água sem substâncias explosivas, partículas sólidas ou fibras, com densidade de 1 kg/dm<sup>3</sup> (±5%) e viscosidade cinemática de 1 mm<sup>2</sup>/s (±5%) ou líquidos quimicamente não agressivos.**

### **Preparação para o comissionamento**



**ATENÇÃO! SE OCORRER RUÍDOS ANORMAIS DURANTE O FUNCIONAMENTO, PARE A FERRAMENTA IMEDIATAMENTE E CONTATE UM ASSISTÊNCIA TÉCNICA AUTORIZADA PARA INSPEÇÃO E REPAROS.**



**ATENÇÃO! Se houver um tubo de sucção, pode levar alguns minutos após o acionamento da bomba até que a água comece a sair. Esse período depende do comprimento e do diâmetro do tubo de sucção.**

### **Verificação da bomba de água antes da instalação:**

- Verifique se a embalagem não apresenta áreas danificadas ou sinais de impacto forte; caso encontre algum desses problemas, informe o responsável pela entrega.

- Posicione a bomba de água em uma superfície plana o mais próximo possível da fonte de água.
- Respeite as distâncias mínimas das paredes para permitir a operação e a manutenção seguras.
- Certifique-se de que o local onde a bomba de água será instalada não seja suscetível a inundações.

#### Área de trabalho:

Antes de instalar o sifão na posição de trabalho, certifique-se de que não haja areia ou sedimentos sólidos. Caso haja, limpe bem o local do sifão.

- A bomba de água funciona na posição horizontal.
- É muito importante que o nível da água nunca fique abaixo da sucção da bomba.
- **PERIGO DE CONGELAMENTO !** Se a bomba permanecer inativa em temperaturas abaixo de 0°C, certifique-se de que não haja água residual que possa congelar e, consequentemente, danificar os componentes da bomba de reforço.

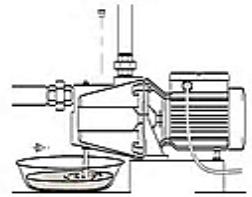

#### Conexão hidráulica:

- Instale a bomba d'água em um poço cavado próximo ao poço principal. O poço será projetado para oferecer proteção contra inundações e geadas, além de garantir boa ventilação para evitar a formação de condensação.
- Utilize tubos com o diâmetro adequado, equipados com conexões roscadas, e aparafuse-os nos bocais de sucção e descarga da bomba elétrica.
- Verifique se os tubos estão firmemente fixados para que seu peso não danifique o corpo da bomba.
- Os canos de água não devem ser instalados sobre o motor elétrico ou o pressostato, pois você corre o risco de danificá-los.

#### Os seguintes itens devem ser instalados no tubo de sucção:

- Um sifão com uma válvula de retenção na extremidade inserida no poço ou
- Uma válvula de segurança na tubulação horizontal, próxima à bomba.

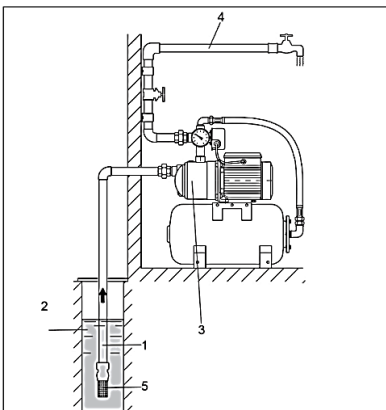

#### Instalação de bomba de água – poço

- 1 – Tubo de sucção
- 2- Poço
- 3 – Bomba de água
- 4 – Tubo de descarga
- 5 - Sorbian

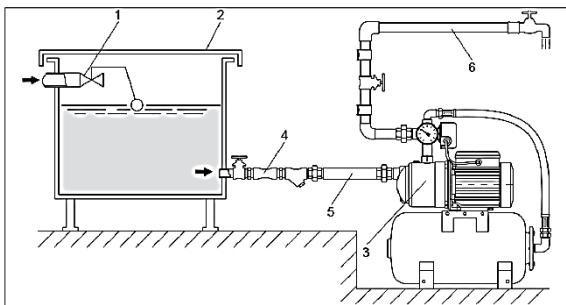

### Conjunto de hidróforos - vaso tampão

- 1 - Válvula de bóia
- 2 – Tanque de compensação
- 3 – Bomba de água
- 4 – Válvula de retenção
- 5 – Tubo de sucção
- 6 – Tubo de descarga

#### Conexão elétrica

- Recomenda-se conectar a bomba a um circuito elétrico aterrado dedicado.
- Estas bombas de água com motores monofásicos estão equipadas com proteção térmica e conectam-se diretamente à rede elétrica através do cabo de alimentação fornecido.



**ATENÇÃO!** Em caso de sobreaquecimento do motor, a bomba de água para automaticamente. Após arrefecer, volta a funcionar automaticamente, sem necessidade de intervenção.

#### Ligar a bomba de água



**ATENÇÃO!** Não ligue a bomba de água até que ela esteja cheia de líquido .

- Através do orifício de descarga na parte superior, despeje água limpa na bomba e no tubo de sucção até que a água comece a fluir da bomba elétrica.
- A tubulação de descarga foi apertada.
- Ligue a bomba e pressione o botão de partida localizado no painel de controle lateral.
- Se a bomba bombear água, significa que a escorva foi bem-sucedida. Caso contrário, as operações de escorva são retomadas.
- Verifique se há alguma perda ou vazamento no circuito hidráulico.
- Certifique-se de que a bomba não vibre de forma anormal, não apresente um nível de ruído elevado e não tenha variações de pressão e corrente absorvida.
- Antes de iniciar a escorva, verifique a pressão do ar no tanque de expansão com um manômetro (1,5-1,6 bar) . A pressão do ar no tanque de expansão deve ser verificada periodicamente (a cada 2-4 meses) para evitar danos à membrana.
- Aguarde alguns minutos até que a escorva esteja completa e a água que sai da torneira de instalação não contenha mais bolhas de ar.
- Feche todas as torneiras e deixe a bomba de água funcionar até que a pressão de desligamento automático seja atingida (quando isso acontecer, o pressostato desconectará a bomba da fonte de alimentação).

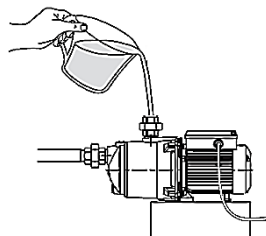

**Característica H (m col H<sub>2</sub>O) – Q (l/min) da bomba JET 100 L**

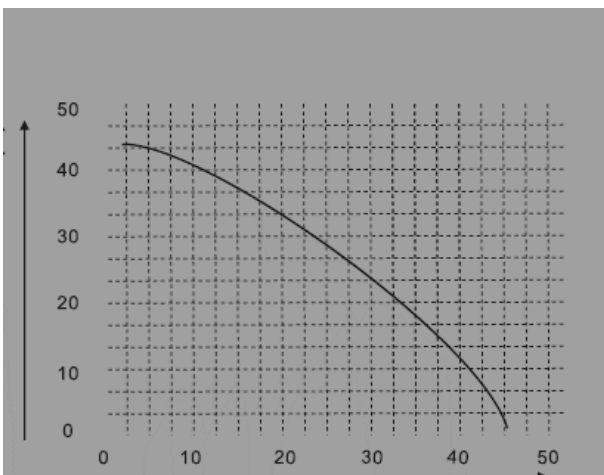

## Limpeza e manutenção



**ATENÇÃO!** Antes de qualquer intervenção no equipamento, desligue-o da tomada.

### *Limpeza*

- Mantenha a área de ventilação da carcaça limpa para evitar o superaquecimento do motor e a redução do desempenho da bomba.
- NÃO utilize solventes (como petróleo e derivados, álcool), pois podem danificar as peças de plástico.

### *Manutenção*

É necessária uma inspeção completa do produto a cada 6 meses. Os componentes internos, especialmente juntas e vedações mecânicas, devem ser inspecionados e substituídos, se necessário. Caso necessário, os componentes internos devem ser limpos e lubrificados novamente. Para manutenção periódica, contate um centro de assistência técnica autorizado.



Este produto é um equipamento elétrico e eletrónico (EEE). De acordo com a Diretiva 2012/19/UE relativa aos resíduos de equipamentos eléctricos e electrónicos (REEE), este produto não deve ser eliminado juntamente com o lixo doméstico indiferenciado. A eliminação inadequada pode ter efeitos negativos no ambiente e na saúde humana devido às substâncias potencialmente perigosas que contém. No final da sua vida útil, o produto deve ser entregue num ponto de recolha autorizado para a reciclagem de equipamentos eléctricos e electrónicos, em conformidade com a legislação aplicável e as normas nacionais de gestão de resíduos.